

Ductless Multi Zone

Climatiseur multizone sans conduits

MultiZone sin Conducto

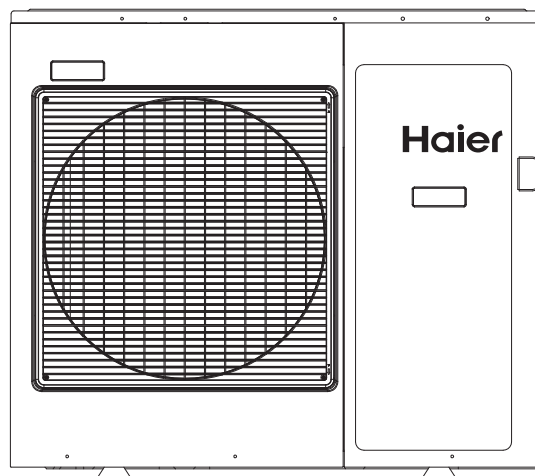
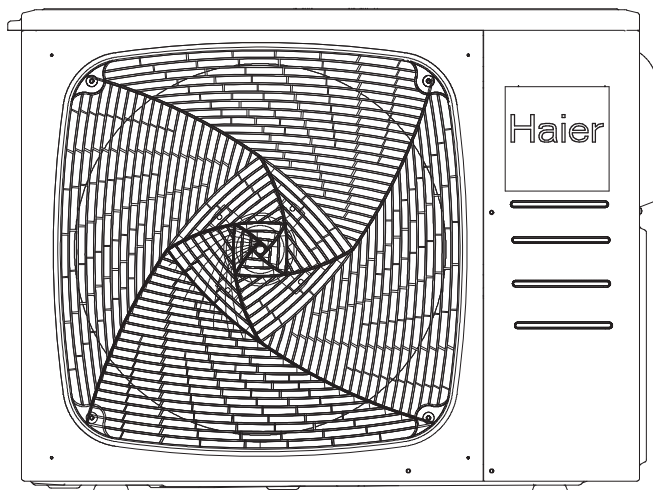
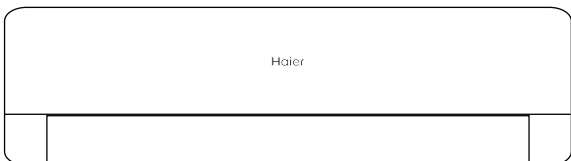
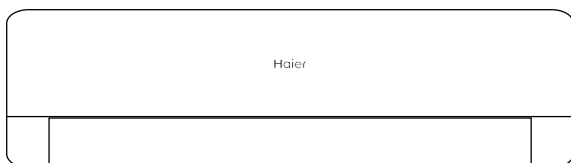

El diseño puede variar según el número de model.

*Design may vary by model number.
This installation manual is only
printed in English. For French or
Spanish version, please visit
GEAppliancesairandwater.com*

*L'aspect peut varier selon le numéro de modèle.
Ce manuel d'installation est uniquement
imprimé en anglais. Pour la version française ou
espagnole, visitez le site
GEAppliancesairandwater.com*

*El diseño puede variar según el número de model.
Este manual de instalación sólo fue impreso en
inglés. Para acceder a la versión en francés o
español, por favor visite
GEAppliancesairandwater.com*

This manual contains installation instructions for multi outdoor and highwall indoor units.

TABLE OF CONTENTS

IMPORTANT SAFETY INFORMATION 6

INSTALLATION INSTRUCTIONS 8

 Preparation.....15

 Installation of the Indoor Unit16

 Installation of the Outdoor Unit20

 Final Check27

LIMITED WARRANTY 29

RECORD KEEPING

Thank you for purchasing this Haier product. This installation manual will help you get the best performance from your new heat pump.

Model number

For future reference, record the model and serial number located on the label on the side of your air conditioner/heat pump, and the date of purchase.

Serial number

Staple your proof of purchase to this manual to aid in obtaining warranty service if needed.

Date of purchase

To register your new Haier Duct Free system go to <http://www.haierductless.com/product-registration> and input the model/serial number information on this page. To receive a 10-year compressor and parts warranty, registration is required within 60 days of installation.



OPERATING RANGE

The following information lists the operating range specific to each model.

**2U18MS2HDA / 3U24MS2HDA /
4U36MS2HDA**

Cooling: 14°F to 115°F
Heating: -4°F to 75°F

**2U20EH2HDA / 3U24EH2HDA / 4U36EH2HDA /
5U42MS2HDA**

Cooling: 14°F to 115°F
Heating: -15°F to 75°F

NOTES:

- The unit will stop running when outdoor temperature drops below -22°F (-30°C). The unit will resume operation automatically when the temperature rises above the low temperature limit.
- To achieve optimal capacity and efficiency at 5°F (-15°C) and below it is recommended to operate indoor fan in Turbo Mode.
- It is recommended to have a secondary heating source(s) available in case the temperature drops below the operating range.

PREPROGRAMMED SYSTEM CHECK

Please note system will **NOT** run normally unless one of the following procedures is completed.

When the system is first powered up, the indoor and outdoor LED display will display "CC". Please note that this is **NOT** an error code. This is an indicator that the system is ready to run the "Preprogrammed System Test".

The installer can choose one of the two following options:

• **Option 1** (Preprogrammed System Test):

- Set the indoor mode to "Heat" or "Cool" and then set the indoor temperature to 77°F (25°C). The preprogrammed system test will start within five seconds.
- The indoor display will flash "Fn" and "N1"; the outdoor display will flash "N1".
- The test will continue to run for 18-25 mins, including heating test (display "N2") and cooling test (display "N3") depending on outdoor conditions. For sequence of operation, refer to Installation Manual Section "Energy Star Models (Installation Capabilities)".
- Upon completion and passing of all tests, the indoor and outdoor display will show "PS". User can press any button to exit the test mode. The system can now be used normally.

• **Option 2** (bypass "Preprogrammed System Test"): set the indoor mode to "Dry" mode first and then set the indoor temperature to 68°F (20°C).

- The indoor display will flash "BP" for five seconds and shut down automatically.
- The system can now be used normally.

Note: The automatic tests can also be by-passed by **setting the indoor mode to dry and then setting the temperature to 68°F (20°C)** while the unit is flashing CC after initial power has been applied to the unit. The indoor display should read BP for 5 seconds then go into stand-by mode. The unit can then be used normally. If installation test mode has been started, it will not be able to by-pass the test unless the power has been recycled prior to finishing the installation tests.

Note: If the outdoor temperature is exceeding normal operation range, (eg. below -4°F (-20°C) or above 115°F(46°C)), running pre-programmable test may result in error code. Manufacturer suggests to by-pass the test during the severe weather and go back to the jobsite and run the test when outdoor temperature permits.

Note: If there is a need to run the pre-programmed installation tests again after successfully completing them initially, set the remote controller to cool, high fan speed, 60°F (16°C), and then press the sleep button 4 times continuously. After hearing 5 beeps on the indoor unit, power cycle.

Note: In order to achieve maximum performance at low ambient conditions it is recommend to set fan speed to turbo.

IMPORTANT SAFETY INFORMATION

▲ WARNING For your safety, the information in this manual must be followed to minimize the risk of fire, electric shock, or personal injury.

- Use this equipment only for its intended purpose as described in this manual.
- This heat pump must be properly installed in accordance with these instructions before it is used.
- All wiring should be rated for the amperage value listed on the rating plate. Use only copper wiring.
- All electrical work must be completed by a qualified electrician and completed in accordance with local and national building codes.
- Any servicing must be performed by a qualified individual.

For any service which requires entry into the refrigerant sealed system, Federal regulations require that the work is performed by a technician having a Class II or Universal certification.

- All air conditioners contain refrigerants, which under federal law must be removed prior to product disposal. If you are getting rid of an old product with refrigerants, check with the company handling disposal.
- These R-410A heat pumps systems require that contractors and technicians use tools, equipment and safety standards approved for use with this refrigerant. **DO NOT** use equipment certified for R22 refrigerant only.

▲ WARNING RISK OF ELECTRIC SHOCK. Could cause injury or death.

- An adequate ground is essential before connecting the power supply.
- Disconnect all connected electric power supplies before servicing.
- Repair or replace immediately all electrical wiring that has become frayed or otherwise damaged. Do not use wiring that shows cracks or abrasion damage along its length or at either end.

▲ WARNING RISK OF FIRE. Could cause injury or death.

- Do not store or use combustible materials, gasoline or other flammable vapors or liquids in the vicinity of this or any other appliance.

▲ WARNING

This appliance is not intended for use by persons (including children) with reduced physical, sensory or mental capabilities, or lack of experience and knowledge, unless they have been given supervision or instruction concerning use of the appliance by a person responsible for their safety. Children should be supervised to ensure that they do not play with the appliance.

To avoid danger of suffocation, keep the plastic bag or thin film used as the packaging material away from young children.

Be sure not to allow foreign materials (oil, water, etc) entering the refrigerant piping. Seal the ends of refrigerant piping before storage.

For installation purposes, be sure to use the parts supplied by the manufacturer or other prescribed parts. The use of non-prescribed parts can cause serious accidents such as the unit falling, water leakage, electric shock, or fire.

The rated power supply of this product is 208/230 VAC/60hz/1PH. Verify the voltage is within 187~253 range before turning the equipment on.

Supply power to the heat pump should be from a dedicated circuit that meets branch circuit ampacity requirements.

Use a special branch circuit breaker and receptacle matched to the power circuit capacity of the heat pump. (Install in accordance with local technical standard for electrical equipment .)

Do not extend the power cord.

Perform wiring work in accordance with standards so that the air conditioner can be operated safely and positively.

Install a leakage special branch circuit breaker in accordance with the related laws and regulations and electric company standards.

IMPORTANT SAFETY INFORMATION

⚠ CAUTION

It is highly recommended that you do not open or close the stop valves when the outdoor temperature is below -5°F (-21°C) as this may cause refrigerant leakage.

Make sure power is turned on for at least 12 hours after periods of being powered down in an 32 °F (0° C) environment or lower.

Do not touch the fins of the coil. Touching the coil fins could result in damage to the fins or personal injury such as skin rupture.

Ensure the power circuit capacity is adequate for all loads connected to the electrical service panel. Increase the conductor and panel capacity if the total electrical loads exceed the power source capacity.

Contact the power utility if the power provided is below equipment rating plate requirements.

Be sure to install a breaker of the specified capacity.

Regulation of cables and breaker differs from each locality, refer in accordance with local rules.

Do not use existing refrigerant lines.

Use refrigerant tubing that is clean and free of any contamination which may cause damage to the system including sulfur, copper oxide, dust, metal chips, powder, oil or water.

Avoid brazing lines together. Use a continuous length of copper tubing as oxides formed during improper brazing techniques can damage the equipment.

Do not use copper pipes that have a collapsed, deformed, or discolored portion (especially on the interior surface). Otherwise, the expansion valve or capillary tube may become blocked with contaminants.

Improper line sizing will degrade performance. Peak pressure of R410A is much higher than R22. Use copper tubing with adequate wall thickness.

To prevent breaking of the pipe, avoid sharp bends. Bend the pipe with a radius of curvature of 4 in. (100 mm) or more.

If the pipe is bent repeatedly at the same place, it will break.

READ AND SAVE THESE INSTRUCTIONS

FOR MORE HELP, VISIT HAIERAPPLIANCES.COM OR CALL THE CONSUMER HELP LINE AT 877-337-3639.

BEFORE YOU BEGIN

Read these instructions completely and carefully.

- **IMPORTANT** – Save these instructions for local inspector's use.
- **IMPORTANT** – Observe all governing codes and ordinances.
- **Note to installer** – Be sure to leave these instructions with the Consumer.
- **Note to consumer** – Keep these instructions for future reference.
- **Skill level** – A licensed certified technician (to handle refrigerant R-410A, recovery, etc) and a qualified electrician are required for installation and service of this split heat pump system.
- Proper installation is the responsibility of the installer.
- Product failure due to improper installation is not covered under the limited warranty.
- For personal safety, this system must be properly grounded.
- Protective devices (fuses or circuit breakers) acceptable for installation are specified on the nameplate of each unit.
- Make sure to avoid wiring or plumbing inside the wall when installing.

⚠ CAUTION

- Aluminum electrical wiring may present special problems - consult a qualified electrician.
- The supply voltage remains live on the unit even though the controls are switched off.

INSTALLATION INSTRUCTIONS

Required Tools for Installation

- 14/4 AWG stranded wire
 - 5/8" (16mm), 7/8" (22mm), 1" (25mm) or Adjustable Wrench
 - R-410A Refrigerant*
 - Adhesive tape*
 - Conduit cable clamp 1/2"*
 - Copper line set (refer to indoor specification for line set size)
 - #2 phillips screwdriver
 - Drill
 - R-410A flaring tool
 - Hex wrench
 - Hole saw 2 1/4"
 - Insulation*
 - Refrigerant scale
 - Level
 - Manifold gauge set
 - Measuring tape
 - Micron gauge
 - Mini-split adapter (5/16"F to 1/4"M)
 - Nitrogen*
 - Pipe cutter
 - PVC pipe
 - Razor knife
 - Reamer
 - Saddle clamp (L.S.) w/ screws
 - Sealant, non-expanding (for lineset hole)
 - Soap/water solution* or gas leakage detector
 - Stud finder
 - Torque wrench
 - Vacuum pump
 - Wire strippers
 - All usual and customary HVAC hand and power tools, meters, and testing devices
- * consumable

INSTALLATION INSTRUCTIONS

COMPATIBILITY MATRIX FOR MULTI ZONE DUCTLESS SYSTEM

2U18MS2HDA / 2U20EH2HDA	COMBINATIONS	
	PORT A	PORT B
Port Size	1/4" X 3/8"	1/4" X 3/8"
Adapter	No adapter required	No adapter required
TWO ZONE	7k	7k
	7k	9k
	9k	9k
	7k	12k
	9k	12k
	12k	12k

3U24MS2HDA / 3U24EH2HDA	COMBINATIONS				
	PORT A	PORT B	PORT C		
Port Size	1/4" X 3/8"	1/4" X 3/8"	MS: 1/4" X 3/8"		
			EH: 1/4" X 1/2"		
Adapter	No adapter required	No adapter required	Port C Required Adapter		
			MS	EH	
TWO ZONE	-	7k	7k	-	E
	-	7k	9k	-	E
	-	9k	9k	-	E
	-	7k	12k	-	E
	-	9k	12k	-	E
	-	12k	12k	-	E
	-	7k	18k	D	-
	-	9k	18k	D	-
	-	12k	18k	D	-
THREE ZONE	7k	7k	7k	-	E
	7k	7k	9k	-	E
	7k	9k	9k	-	E
	7k	7k	12k	-	E
	9k	9k	9k	-	E
	7k	9k	12k	-	E
	9k	9k	12k	-	E
	7k	12k	12k	-	E
	7k	7k	18k	D	-
	9k	12k	12k	-	E

ADAPTERS		GEA PART#
A	1/4" to 3/8" flare Adapter	WJ01X23925
B	3/8" to 5/8" flare Adapter	WJ01X23924
C	1/2" to 5/8" flare Adapter	WJ01X23932
D	3/8" to 1/2" flare Adapter	WJ01X26853
E	1/2" to 3/8" flare Adapter	WJ01X26854

Models that may require adapters				
*1 - These 24K models require 3/8" liquid and 5/8" vapor linesets				
AW24LP2VHA	USYM24UCDSA	USYL24UCDSA	AL24LP2VHA	AM24LP2VHA
*2 - These 24K models require 1/4" liquid and 1/2" vapor linesets				
AW24TC2HDA				
All 18K models require 1/4" liquid and 1/2" vapor linesets				
All 7K, 9K, and 12K models require 1/4" liquid and 3/8" vapor linesets				

INSTALLATION INSTRUCTIONS

4U36MS2HDA / 4U36EH2HDA	Combinations							
	PORT A	PORT B	PORT C			PORT D		
Port Size	1/4" X 3/8"	1/4" X 3/8"	1/4" X 3/8"			1/4" X 1/2"		
Adapter	No adapter required	No adapter required	Adapters vary by 24K Model. See Notes 1 and 2		No adapter required	Adapters vary by 24K Model. See Notes 1 and 2		
TWO ZONE	-	-	9k		-	18k		
	-	-	12k		-	18k		
	-	-	7k		-	24k		A,C ¹ -- ²
	-	-	9k		-	24k		A,C ¹ -- ²
	-	-	12k		-	24k		A,C ¹ -- ²
	-	-	18k		D	18k		-
	-	-	24k		A,B ¹ D ²	18k		-
	-	-	24k		A,B ¹ D ²	24k		A,C ¹ -- ²
THREE ZONE	-	9k	9k		-	9k		E
	-	7k	9k		-	12k		E
	-	9k	9k		-	12k		E
	-	7k	12k		-	12k		E
	-	7k	7k		-	18k		-
	-	9k	12k		-	12k		E
	-	7k	9k		-	18k		-
	-	9k	9k		-	18k		-
	-	12k	12k		-	12k		E
	-	7k	12k		-	18k		-
	-	7k	7k		-	24k		A,C ¹ -- ²
	-	7k	9k		-	24k		A,C ¹ -- ²
	-	9k	9k		-	24k		A,C ¹ -- ²
	-	12k	12k		-	18k		-
	-	7k	12k		-	24k		A,C ¹ -- ²
	-	9k	12k		-	24k		A,C ¹ -- ²
	-	12k	12k		-	24k		A,C ¹ -- ²
	-	12k	18k		D -	18k		-
FOUR ZONE	7k	7k	7k		-	7k		E
	7k	7k	7k		-	9k		E
	7k	7k	9k		-	9k		E
	7k	7k	7k		-	12k		E
	7k	9k	9k		-	9k		E
	7k	7k	9k		-	12k		E
	9k	9k	9k		-	9k		E
	7k	9k	9k		-	12k		E
	7k	7k	12k		-	12k		E
	9k	9k	9k		-	12k		E
	7k	7k	7k		-	18k		-
	7k	9k	12k		-	12k		E
	7k	7k	9k		-	18k		-
	9k	9k	12k		-	12k		E
	7k	12k	12k		-	12k		E
	7k	9k	9k		-	18k		-
	7k	7k	12k		-	18k		-
	7k	7k	7k		-	24k		A,C ¹ -- ²
	9k	12k	12k		-	12k		E
	7k	7k	9k		-	24k		A,C ¹ -- ²
	12k	12k	12k		-	12k		E
9k	9k	12k		-	18k		-	

INSTALLATION INSTRUCTIONS

5U42MS2HDA	COMBINATIONS							
	PORT A	PORT B	PORT C		PORT D		PORT E	
Port Size	1/4" X 3/8"	1/4" X 3/8"	1/4" X 3/8"		1/4" X 1/2"		1/4" X 1/2"	
Adapter	No Adapter Required	No Adapter Required		Port C Required Adapter	Adapters vary by 24K Model. See Notes 1 and 2	Port D Required Adapter	Adapters vary by 24K Model. See Notes 1 and 2	Port E Required Adapter
TWO ZONE	-	-	7k	-	-	-	24k	A, C *1 --*2
	-	-	9k	-	-	-	18k	-
	-	-	9k	-	-	-	24k	A, C *1 --*2
	-	-	12k	-	-	-	18k	-
	-	-	12k	-	-	-	24k	A, C *1 --*2
	-	-	-	-	18k	-	18k	-
	-	-	-	-	18k	-	24k	A, C *1 --*2
THREE ZONE	-	7k	7k	-	-	-	18k	-
	-	7k	7k	-	-	-	24k	A, C *1 --*2
	-	7k	9k	-	-	-	12k	E
	-	7k	9k	-	-	-	18k	-
	-	7k	9k	-	-	-	24k	A, C *1 --*2
	-	7k	12k	-	-	-	12k	E
	-	7k	12k	-	-	-	18k	-
	-	7k	12k	-	-	-	24k	A, C *1 --*2
	-	-	7k	-	18k	-	18k	-
	-	-	7k	-	18k	-	24k	A, C *1 --*2
	-	9k	9k	-	-	-	9k	E
	-	9k	9k	-	-	-	12k	E
	-	9k	9k	-	-	-	18k	-
	-	9k	9k	-	-	-	24k	A, C *1 --*2
	-	9k	12k	-	-	-	12k	E
	-	9k	12k	-	-	-	18k	-
	-	9k	12k	-	-	-	24k	A, C *1 --*2
	-	-	9k	-	18k	-	18k	-
	-	-	9k	-	18k	-	24k	A, C *1 --*2
	-	-	12k	-	12k	E	12k	E
	-	-	12k	-	12k	E	18k	-
	-	-	12k	-	12k	E	24k	A, C *1 --*2
	-	-	12k	-	18k	-	18k	-
-	-	12k	-	18k	-	24k	A, C *1 --*2	
-	-	18k	D	18k	-	18k	-	

INSTALLATION INSTRUCTIONS

5U42MS2HDA	COMBINATIONS								
	PORT A	PORT B	PORT C		PORT D		PORT E		
Port Size	1/4" X 3/8"	1/4" X 3/8"	1/4" X 3/8"		1/4" X 1/2"		1/4" X 1/2"		
Adapter	No Adapter Required	No Adapter Required		Port C Required Adapter	Adapters vary by 24K Model. See Notes 1 and 2	Port D Required Adapter	Adapters vary by 24K Model. See Notes 1 and 2	Port E Required Adapter	
FOUR ZONE	7k	7k	7k	-	-	-	7k	E	
	7k	7k	7k	-	-	-	9k	E	
	7k	7k	7k	-	-	-	12k	E	
	7k	7k	7k	-	-	-	18k	-	
	7k	7k	7k	-	-	-	24k	A, C *1 ---*2	
	7k	7k	9k	-	-	-	9k	E	
	7k	7k	9k	-	-	-	12k	E	
	7k	7k	9k	-	-	-	18k	-	
	7k	7k	9k	-	-	-	24k	A, C *1 ---*2	
	7k	7k	12k	-	-	-	12k	E	
	7k	7k	12k	-	-	-	18k	-	
	7k	7k	12k	-	-	-	24k	A, C *1 ---*2	
	-	7k	7k	-	-	18k	-	18k	-
	-	7k	7k	-	-	18k	-	24k	A, C
	7k	9k	9k	-	-	-	-	9k	E
	7k	9k	9k	-	-	-	-	12k	E
	7k	9k	9k	-	-	-	-	18k	-
	7k	9k	9k	-	-	-	-	24k	A, C *1 ---*2
	7k	9k	12k	-	-	-	-	12k	-
	7k	9k	12k	-	-	-	-	18k	-
	7k	9k	12k	-	-	-	-	24k	A, C *1 ---*2
	-	7k	9k	-	-	18k	-	18k	-
	7k	12k	12k	-	-	-	-	12k	E
	7k	12k	12k	-	-	-	-	18k	-
	7k	12k	12k	-	-	-	-	24k	A, C *1 ---*2
	-	7k	12k	-	-	18k	-	18k	-
	9k	9k	9k	-	-	-	-	9k	E
	9k	9k	9k	-	-	-	-	12k	E
	9k	9k	9k	-	-	-	-	18k	-
	9k	9k	9k	-	-	-	-	24k	A, C *1 ---*2
	9k	9k	12k	-	-	-	-	12k	E
	9k	9k	12k	-	-	-	-	18k	-
	9k	9k	12k	-	-	-	-	24k	A, C *1 ---*2
	-	9k	9k	-	-	18k	-	18k	-
	9k	12k	12k	-	-	-	-	12k	E
9k	12k	12k	-	-	-	-	18k	-	
12k	12k	12k	-	-	-	-	12k	E	
12k	12k	12k	-	-	-	-	18k	-	
-	9k	12k	-	-	18k	-	18k	-	

INSTALLATION INSTRUCTIONS

5U42MS2HDA	COMBINATIONS						
	PORT A	PORT B	PORT C	PORT D		PORT E	
Port Size	1/4" X 3/8"	1/4" X 3/8"	1/4" X 3/8"	1/4" X 1/2"		1/4" X 1/2"	
Adapter	No Adapter Required	No Adapter Required	No Adapter Required	Adapters vary by 24K Model. See Notes 1 and 2	Port D Required Adapter	Adapters vary by 24K Model. See Notes 1 and 2	Port E Required Adapter
FIVE ZONE	7k	7k	7k	7k	E	7k	E
	7k	7k	7k	7k	E	9k	E
	7k	7k	7k	7k	E	12k	E
	7k	7k	7k	7k	E	18k	-
	7k	7k	7k	9k	E	9k	E
	7k	7k	7k	9k	E	12k	E
	7k	7k	7k	9k	E	18k	-
	7k	7k	7k	7k	E	24k	A, C ¹¹ ---+2
	7k	7k	7k	9k	E	24k	A, C ¹¹ ---+2
	7k	7k	9k	9k	E	24k	A, C ¹¹ ---+2
	9k	9k	9k	9k	E	24k	A, C ¹¹ ---+2
	7k	7k	7k	12k	E	24k	A, C ¹¹ ---+2
	7k	7k	9k	12k	E	24k	A, C ¹¹ ---+2
	7k	7k	7k	12k	E	12k	E
	7k	7k	7k	12k	E	18k	-
	7k	7k	9k	9k	E	9k	E
	7k	7k	9k	9k	E	12k	E
	7k	7k	9k	9k	E	18k	-
	7k	7k	9k	12k	E	12k	E
	7k	7k	9k	12k	E	18k	-
	7k	7k	12k	12k	E	12k	E
	7k	7k	12k	12k	E	18k	-
	7k	9k	9k	9k	E	9k	E
	7k	9k	9k	9k	E	12k	E
	7k	9k	9k	9k	E	18k	-
	7k	9k	9k	12k	E	12k	E
	7k	9k	9k	12k	E	18k	-
	7k	9k	12k	12k	E	12k	E
	7k	9k	12k	12k	E	18k	-
	9k	9k	9k	9k	E	9k	E
	9k	9k	9k	9k	E	12k	E
	9k	9k	9k	9k	E	18k	-
	9k	9k	9k	12k	E	12k	E
	9k	9k	9k	12k	E	18k	-
	9k	9k	12k	12k	E	12k	E
	9k	9k	12k	12k	E	18k	-
12k	12k	12k	12k	E	12k	E	

INSTALLATION INSTRUCTIONS

INDOOR CLEARANCES (Appearance may vary)

This picture is for reference only. Your product may look different.

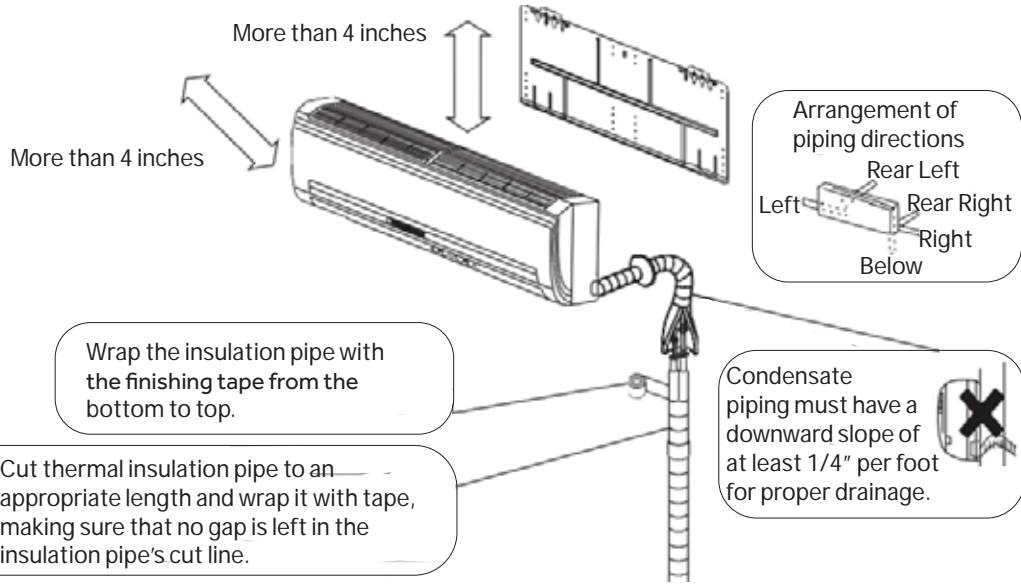

SALTWATER COAST INSTALL

- The outdoor unit should be installed at least 1/2 mile away from the salt water, including seacoasts and inland waterways. Please follow the installation instruction below if the unit installed from 1/2 mile to 5 miles away from the salt water, including seacoasts and inland waterways.
- Install the outdoor unit in a place (such as near buildings etc.) where it can be protected from sea breeze which can damage the outdoor unit.

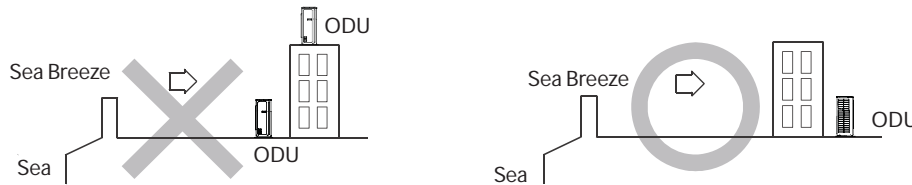

- Construct a protection wall around it to block the sea breeze if you cannot avoid installing the outdoor unit by the seashore.
- A protection wall should be constructed with a solid material to block the sea breeze. The height and the width of the wall should be 1.5 times larger than the size of the outdoor unit. Also, allow at least 28" (700mm) between the protection wall and the outdoor unit for air circulation to ventilate.
- Install the outdoor unit in a place where water can drain.
- Contact Haier Ductless for assistance if the above conditions cannot be met.

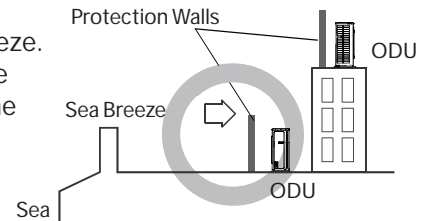

LOW AMBIENT INSTALL

- If the outdoor unit is installed in a region that is affected by strong wind or snow accumulation, it is recommended to install wind baffle or/and snow hood accessories. Corresponding snow hood and wind baffle model number can be found in product catalog. The installation instructions can be found in the manual shipped with each accessory or on-line at GEAppliancesairandwater.com.

INSTALLATION INSTRUCTIONS

Step 1 - Preparation

Outdoor Unit Clearances

- NOTE:** Fix the unit by inserting bolts, wire or other foundation options if there is danger that the unit will fall or turn over.
- NOTE:** Place the unit on a level mounting base (or a plastic pedestal) for proper drainage.
- NOTE:** Install the outdoor unit in a level position. Failure to do so may result in water leakage or accumulation.
- NOTE:** Heat pump models will generate condensate water on the outdoor unit. Stacking the units without managing condensate water may create failure on the lower unit.

(3) Installation and maintenance space

Selection of installation location of outdoor

(1) Single-unit installation (unit: in.(mm))

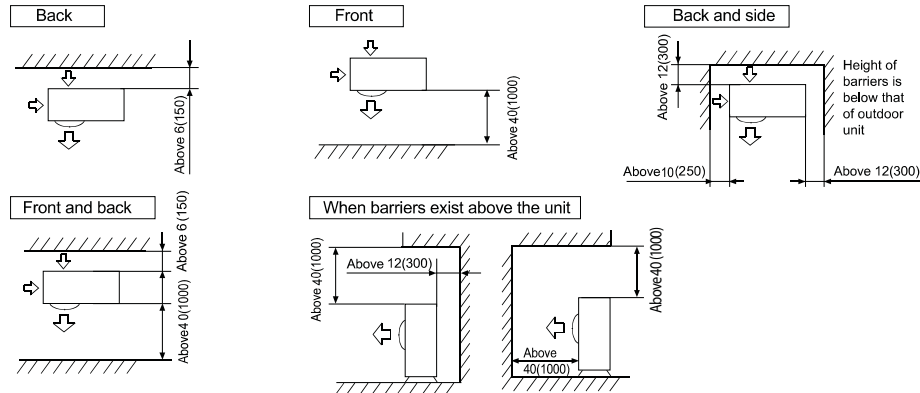

The top and two side surfaces must be exposed to open space, and barriers on at least one side of the front and back shall be lower than the outdoor unit.

(2) Multi-unit installation (unit: in.(mm))

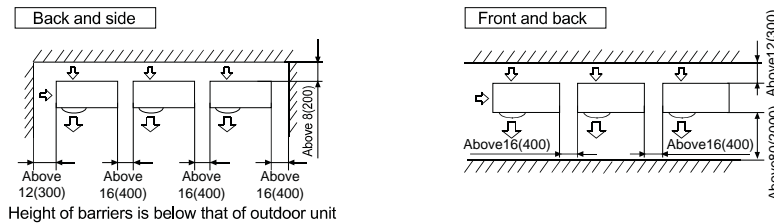

(3) Multi-unit installation in front and back (unit: in.(mm))

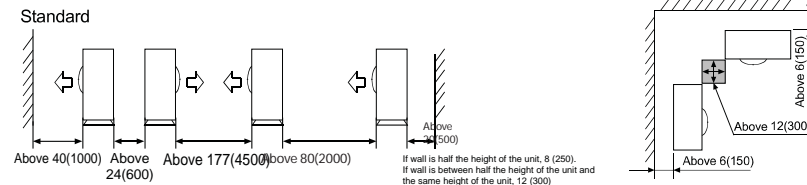

Select the Outdoor location:

- Choose a level place solid enough to bear the weight and vibration of the OD unit and where the operation noise will not be amplified.
- Choose a location where the hot air discharge and/or noise will not create a nuisance for neighbors.
- Ensure there is sufficient space to maneuver the OD unit into place.
- Ensure there is sufficient space and no obstructions for the air inlet and outlet.
- Install the unit's power/communication wiring at least 10 feet away from television and radio sets to prevent interference.
- Ensure any moisture sensitive items are kept away from the condensate drain path of the OD unit.
- Choose a location not affected by heavy snowfall or wind.
- Install a wind baffle to prevent wind exposure.

INSTALLATION INSTRUCTIONS

Step 1 - Preparation Cont.

NOTES:

- OD unit cannot hang from a ceiling or be stacked.
- Ensure that accumulated snow, debris, etc... will not block the air inlet or the coil exchanger if installing the OD unit with a fence or rail guard around it.
- Ensure ventilation in case of refrigerant leakage. R-410A is a safe, nontoxic, and nonflammable refrigerant.
- Avoid installing the OD unit where corrosive gases, such as sulfur oxides, ammonia, and sulfurous gas are produced. If unavoidable, consult with an installation specialist about using a corrosion-proof or anti-rust additive to protect the unit coils.
- Do not install the outdoor unit near the edge of a balcony. Otherwise, children may climb onto the outdoor unit and fall off of the balcony.
- Do not install the outdoor unit in the following areas: Areas heavily laden with oil or greasy vapors such as kitchens. Oils and grease will create sticky layer on the coil and also cause drainage problems, thus degrade unit performance.
- Corrosive areas that can potentially have combustible gas leaks, contain suspended fibers or flammable dust, or flammables such as paint thinner or gasoline can cause fires.
- Areas that contain small animals, rodents, reptiles or insects that can infiltrate the equipment and cause damage to internal components.
- Area where animals may urinate on the unit or ammonia may be generated.
- Install as necessary a protective fence or the like to prevent their access if the outdoor unit must be installed in an area within easy reach of the general public.
- Take appropriate measures to protect it from those elements If the outdoor unit is installed in a cold region that is affected by snow accumulation, snow fall, or freezing. To ensure a stable operating, install inlet and outlet ducts.
- Make sure the outdoor unit is installed level and is stable. Install snow protection hood as necessary.
- Avoid salty places such as the seaside for installation where air conditioner trouble is liable to occur.
- Install the outdoor unit in a location that is away from exhaust or the vent ports that discharge vapor, soot, dust, or debris.
- Install the unit where it will not be tilted by more than 3°. However, do not install the unit with it tilted towards the side containing the compressor.
- When installing the outdoor unit where it may exposed to strong wind, fasten it securely.
- It is recommended that unit be installed under a canopy or elevated on a high stand.
- Protect the drain line from freezing in areas where temperature drops to 32°F (0°C) or lower.
- Please set up the outdoor unit in a high place and please do not arrange the frame of installed stand under the drain port, because the water dropped from the drain port repeats freezing and accumulating, and may block the drain port.
- Do not use mineral oils on flared parts. Prevent mineral oil from entering the refrigerant system. Introduction of mineral oil may reduce the system life.
- Be sure to use an inert gas such as nitrogen while brazing any refrigerant lines to prevent any oxidation
- Be sure not to exceed refrigerant tubing length limits for different models to ensure smooth operation of the unit. Otherwise the equipment life cannot be guaranteed.

Step 2 - Installation of the Indoor Unit

A. Select the Indoor location:

- Do not expose the unit to unusual heat sources or steam outlets.
- Select a location where there are no obstacles in front of the unit.
- Make sure that condensate drainage can be conveniently routed away.
- Do not install near a doorway.
- Ensure that the space around the left and right of the unit is more than 4". The unit should be installed as high on the wall as possible but allow a minimum of 4" from the ceiling.
- Use a stud finder to locate and mark stud locations for mounting and to prevent unnecessary damage to the wall.
- Install in a location that is strong enough to withstand the full weight and vibration of the unit.
- Leave enough space to allow access for routine maintenance.
- Select a location that gives easy access to removing and cleaning air filters.
- Install in a location that is 3 ft. or more away from other electrical appliances, such as televisions and audio devices.

INSTALLATION INSTRUCTIONS

Step 2 - Installation of the Indoor Unit (Cont.)

B. Install the Mounting Plate

- Remove plastic bag, tape, and mounting plate from the back of the indoor unit.
- Place the mounting plate on the wall in the desired location taking into account the minimum clearances necessary for proper operation.
- Using a level, verify that the mounting plate is horizontal and mark the screw locations.
- Attach the mounting plate to the wall with the supplied screws.
- Wall anchors are supplied if not able to align all screw holes with studs.
- Be sure that the mounting plate has been attached firmly and that applied weight is evenly distributed by each screw. (At least one screw in wall stud, others can use wall anchors.)
- The piping for the indoor unit may be routed to and from the unit in one of several directions: left, left rear, right, right rear, or right below.

C. Install the Tubing

- Always use new clean copper tubing. Never reuse tubing if replacing an existing system.
- Measure and mark the location where the piping hole is to be drilled.
- Follow these steps to move the drain pipe if pipe location will be on the left side of the unit.
 1. Remove the stopper in the left drain hole and knockout the molded plug inside the port.
 2. Transfer the corrugate drain hose from the right side to the left side.
 3. Insert stopper into right side drain port. Using soap as a lubricant and a small screwdriver will allow for easier seating of the stopper.
- Drill the lineset hole using a 2 1/4" hole saw. Angle the drill with a downward pitch to the outside wall so that the outside wall hole will be at least a 1/4" lower than the inside hole. This allows for proper drainage of condensate.
- Install the lineset hole flange at the hole opening on the inside wall.

NOTE: The flange is prescored. It may be necessary to modify the flange to fit properly behind the wall unit housing.

D. Electrical Connections for the Indoor Unit

NOTE: Be certain all wiring complies with local building codes and NEC and that the supply voltage for this system is correct.

- Place the indoor unit on a solid work surface before making electrical connections.
- To make the electrical connections for the indoor unit, both the outer plastic and inner galvanized steel cover plate must be removed.
- Raise the front cover to access the screws for removing these covers.
- Route the 14/4 AWG stranded wiring through the slot in the back of the unit and into the front access panel.
- Using a wire stripper, remove the insulation and separate the 4 wires.
- Make wiring connections at each terminal according to wiring diagram. (Take note of the color of the wire at each terminal and ensure the wires are connected to the outdoor unit accordingly.)
- Ensure each wire is under the screw terminal plate and the plate is tightened.
- Ensure the 14/4 cable is secured under the strain relief bracket.
- Replace both cover plates and lower the front casing after the terminal block wiring is completed.

INSTALLATION INSTRUCTIONS

Step 2 - Installation of the Indoor Unit (Cont.)

E. Mount Indoor Unit to Mounting Plate

- Bundle the refrigerant piping, drain piping, and wiring with tape and carefully route the bundle through the piping hole.
- With the top of the indoor unit closer to the wall, hang the indoor unit on the upper hooks of the mounting plate. Slide the unit slightly side to side to verify proper placement.
- Rotate the lower portion of the indoor unit to the mounting plate, pushing the unit up slightly, rotate the lower part of the unit fully against the wall, then pull down so the lower hooks engage the brackets. (see illustration)
- Verify the unit is secured and flush to the wall.
- Indoor Unit installation is finished at this time.

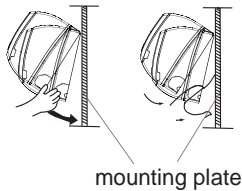

F. Condensate Drainage Pipe

- Verify the condensate drain line has a constant pitch downward for proper water flow. There should be no kinks or rises in the tubing which may cause a trapping effect of the water (see illustration).
- Optional:** Can use PVC pipe by connecting a 1" ID PVC pipe to the drain line coming out of the wall and running to desired location.

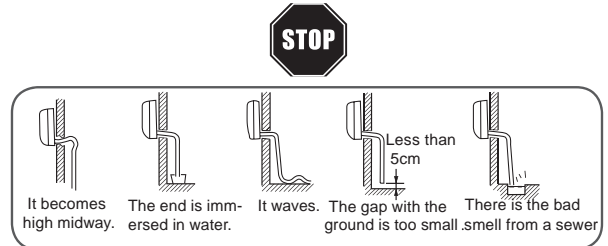

G. To Remove the Indoor Unit

- Slightly raise the entire unit.
- Pull the lower portion of the unit off the lower hooks and pull slightly away from the wall.
- Lift the upper portion of the unit off the upper hooks.

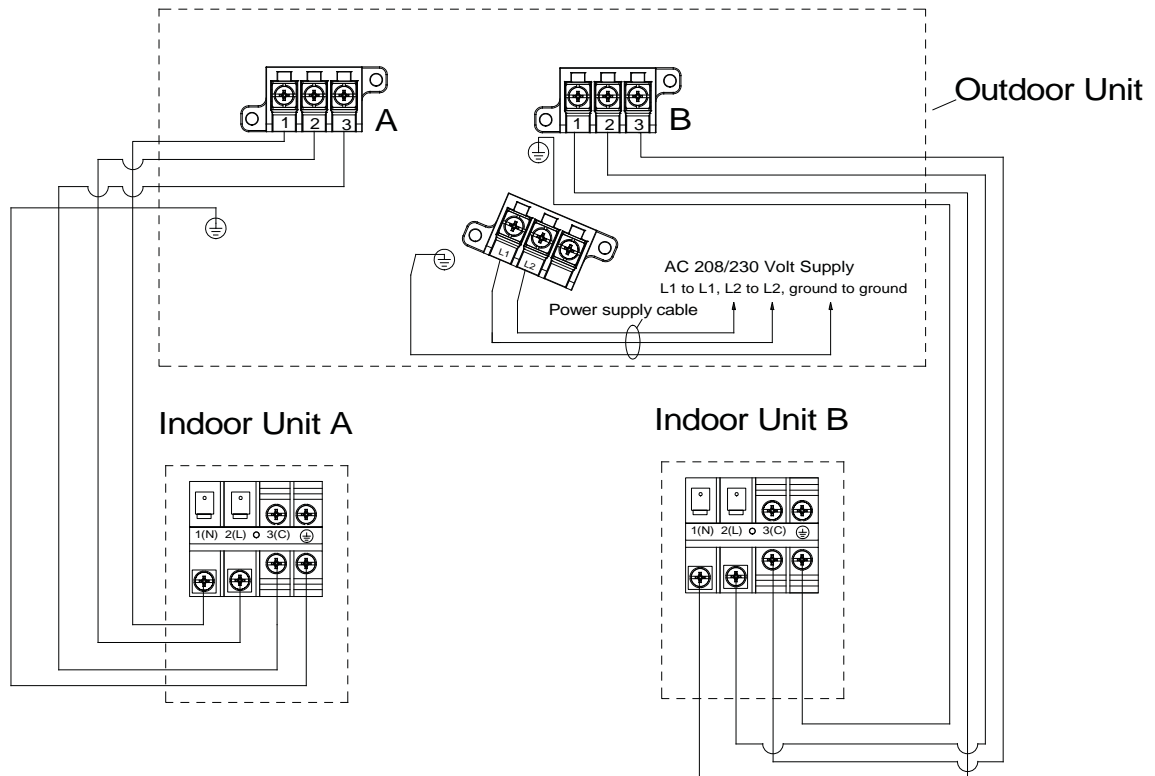

Note: Above diagram only demonstrates the wiring connection between outdoor & indoor for dual zone as an example.

INSTALLATION INSTRUCTIONS

Step 3 - Installation of the Outdoor Unit

A. Prepare the Outdoor Unit for Installation

- Remove all packaging.
- Place supplied vibration pads onto outdoor unit's feet.
- Use team lift to place the unit on a solid foundation, 8" above the average snowfall.

Correct Installation

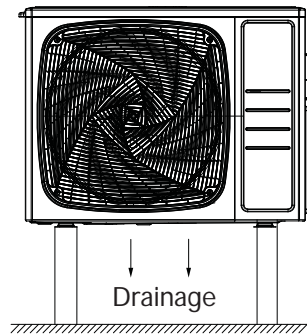

Incorrect Installation

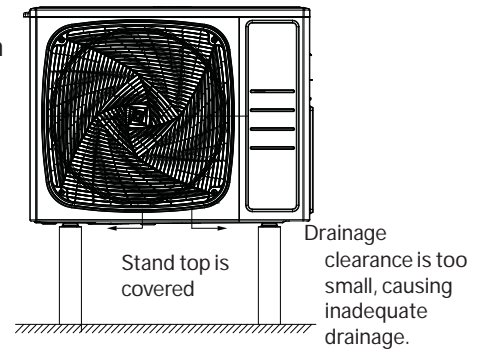

Correct Installation

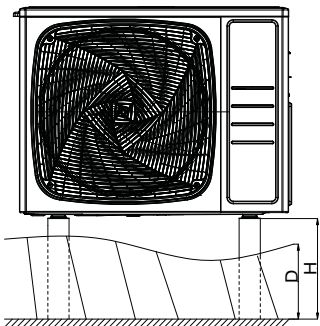

Minimum height(H) should be higher than the highest snowfall depth(D)($H=D+8"$)

Incorrect Installation

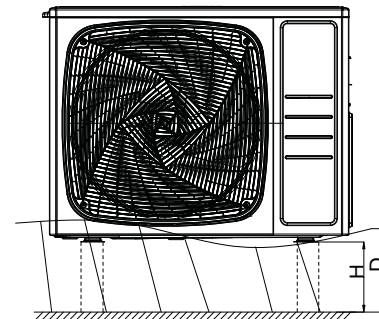

Unit may become covered in snow if the stand height is insufficient.

INSTALLATION INSTRUCTIONS

Step 3 - Installation of the Outdoor Unit (Cont.)

B Attaching Drain Elbow to Outdoor Unit

- Attach the supplied drain elbow to the outdoor unit, if required. Connect extension piping as needed (not supplied). (see illustration)

NOTE: The drain elbow is designed with an air gap and will not sit flush to bottom of the outdoor unit.

NOTE: 2U20EH2HDA, 3U24EH2HDA, 4U36EH2HDA, 4U36MS2HDA, & 5U42MS2HDA models will not use a drain elbow. A 3rd party pan is needed, if condensate management is required by code.

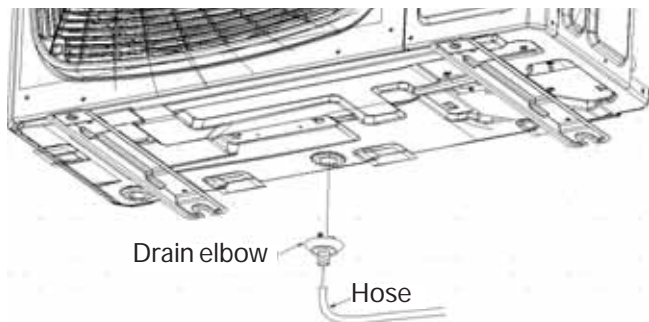

C. Electrical Connections for the Outdoor Unit

⚠ WARNING RISK OF ELECTRIC SHOCK.

Could cause injury or death.

Make sure power is off before touching wires.

NOTE: Be certain all wiring complies with local building codes and NEC and that the supply voltage for this system is correct.

- Connect the wiring for both the power source and the indoor wiring using a conduit cable bracket on the side of the outdoor unit
- Using a wire stripper, remove the insulation and separate the wires.
- Verify that the wiring connections match the indoor connections wire for wire.
- Ensure each wire is under the screw terminal plate and the plate is tightened.
- Ensure the 14/4 stranded wire cable is secured under the strain relief bracket.
- Verify that all connections are secured

NOTE: Failure to follow the wiring guidelines can result in control board damage and communication issues (E7 error code). This includes improper wire size, use of solid core wire, midline splicing and poor terminal connections.

INSTALLATION INSTRUCTIONS

Step 3 - Installation of the Outdoor Unit (Cont.)

Model:
2U18MS2HDA
3U24MS2HDA

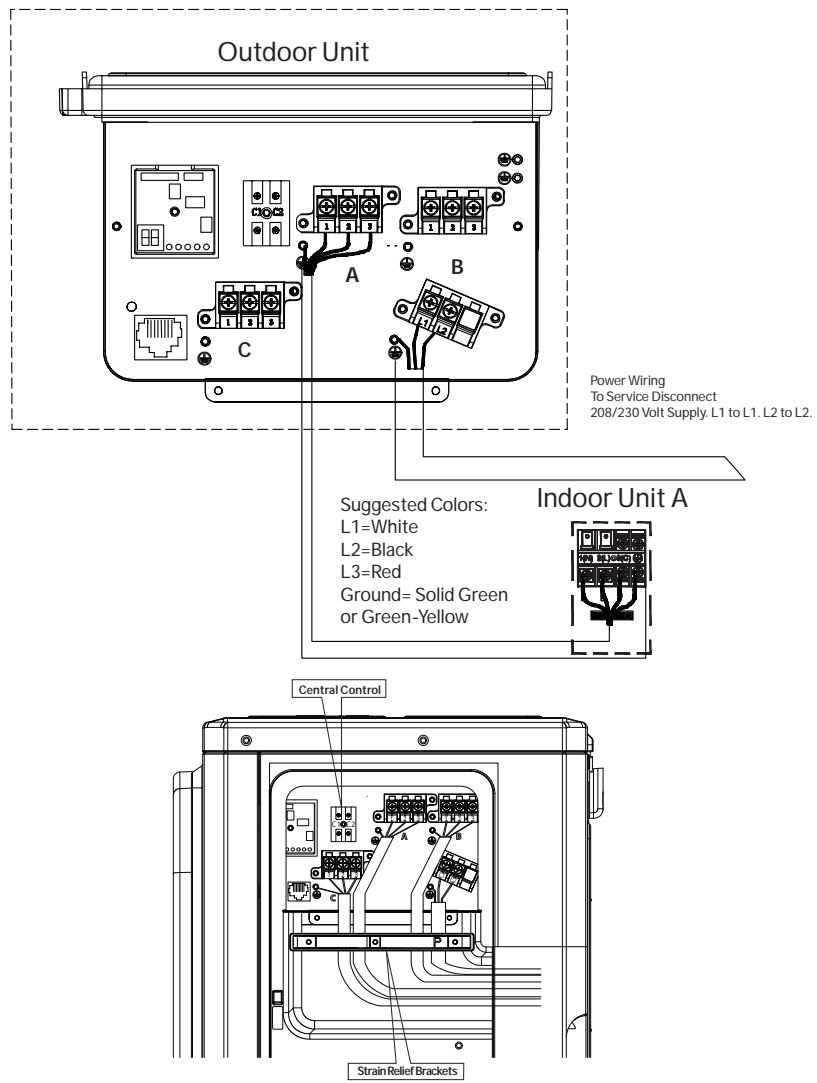

Model:
2U20EH2HDA
3U24EH2HDA
4U36MS2HDA

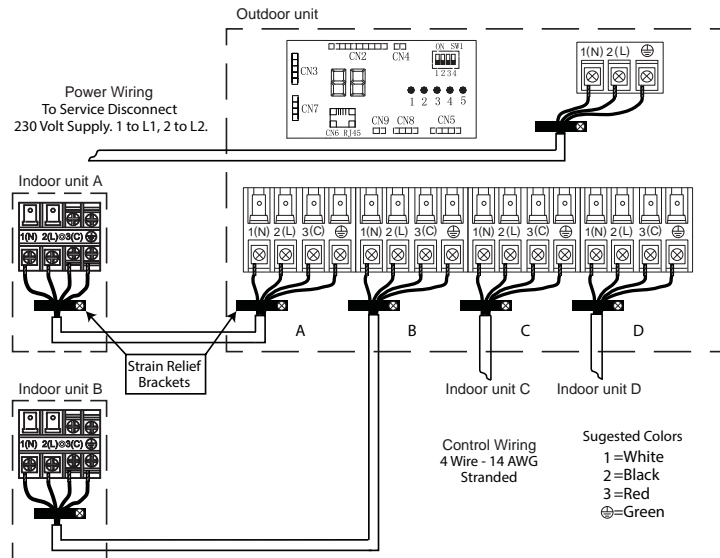

INSTALLATION INSTRUCTIONS

Step 3 - Installation of the Outdoor Unit (Cont.)

Model:
4U36EH2HDA
5U42MS2HDA

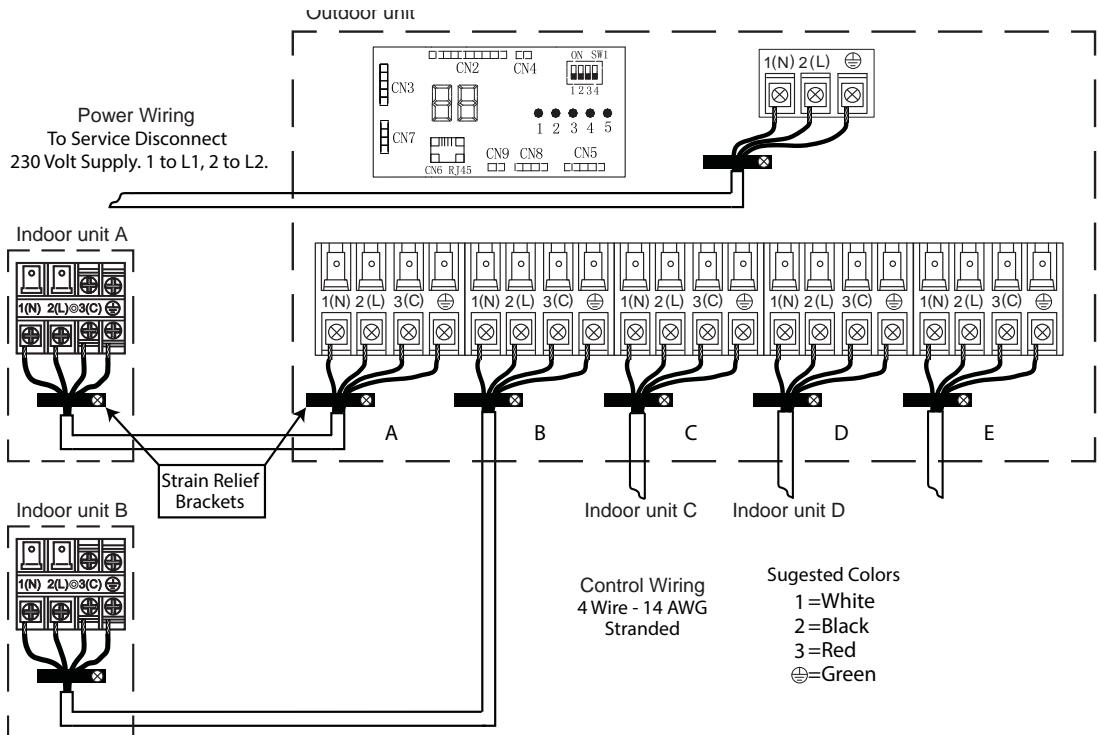

INSTALLATION INSTRUCTIONS

Step 3 - Installation of the Outdoor Unit (Cont.)

Refrigerant Charge and Pipe Length Information

Model Number	Factory Charge	Total Pipe Length of factory charge	Additional charge rule	Branch Maximum pipe length	System Maximum pipe length	Minimum pipe length
Unit	oz	ft	oz/ft	ft	ft	ft
2U18MS2HDA	60	50	0.2	65	98	10' per indoor
3U24MS2HDA	67	100		82	197	
4U36MS2HDA	90	131		82	230	
2U20EH2HDA	69	66		82	165	
3U24EH2HDA	82	100		82	197	
4U36EH2HDA	102	131		82	230	
5U42MS2HDA	113	164		82	262	

D. Install Copper Lineset

- Line set sizes are determined by the indoor unit. See indoor spec for information. The outdoor unit ships with port adapters to reduce or enlarge the flare port sizes when needed. If connecting to 24K models with 3/8" & 5/8" ports, adapters must be ordered separately.
- Cut the line set to length.
- Place nut over the pipe and then flare with the R-410A flaring tool.
- NOTE:** Follow standard practices for creating pipe flares. When cutting and reaming the tubing, use caution to prevent dirt or debris from entering the tubing. Remember to place nut over the tubing before flaring.
- To join the line set, directly align the tubing flare to the fitting on the other pipe. Slide the nut onto the fitting and hand tighten.
- Torque the fittings according to the specifications shown in the torque chart below.

Forced fastening without careful centering will damage the threads and cause a refrigerant leak.	
Pipe Diameter (ø)	Fastening torque
1/4"	18N.m/13.3Ft.lbs
3/8"	42N.m/30.1Ft.lbs
1/2"	55N.m/40.6Ft.lbs
5/8"	60 N.m/44.3Ft.lbs

- Two wrenches are required to join the flare connection; one standard wrench and one torque wrench adjusted to the proper settings.
- Repeat the process for attaching the other end of the line set.

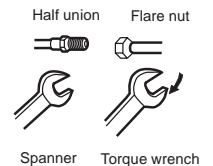

CAUTION

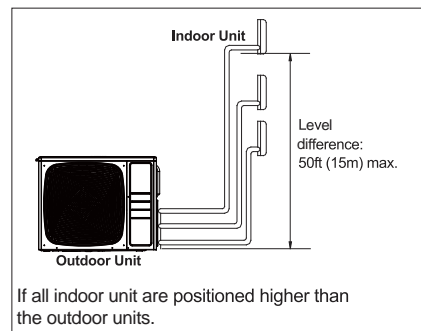
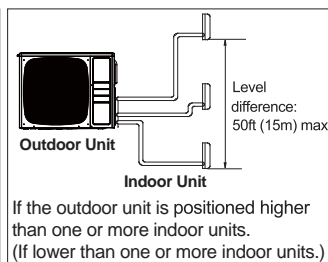
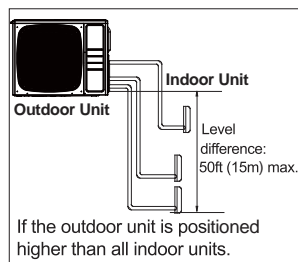

INSTALLATION INSTRUCTIONS

Step 3 - Installation of the Outdoor Unit (Cont.)

E. Leak Test

Perform the following steps for EACH line set. The primary service valve has a 5/16 port, an adapter may be necessary.

- Remove the cap on the service valve.
- Using a tank of dry nitrogen and approved regulator, charge the system with 150 psig of dry nitrogen using mini-split adapter to connect the valve.
- Check for leaks at the flare fittings using soap bubbles or another detection device. If a leak is detected, make repairs to the fittings and recheck. Proceed if no leaks are detected within 3 minutes.
- Using the same tank/regulator, charge the system to 300 psig.
- Check for leaks as earlier. Proceed if no leaks are detected within 3 minutes.
- Using the same tank/regulator, charge the system to 500 psig.
- Check for leaks as earlier. Keep system pressurized for at least 20 minutes.

⚠ WARNING Do not use acetylene, oxygen or compressed air or mixtures containing air, oxygen, or combustible gases for pressure testing. Do not use mixtures of hydrogen containing refrigerant and air above atmospheric pressure for pressure testing as they may become flammable and could result in an explosion. Refrigerant, when used as a trace gas, should only be mixed with dry nitrogen for pressurizing units. Failure to follow these recommendations could result in death or serious injury as well as equipment or property damage.

F. System Evacuation

NOTE- Do not open service valve.

- Remove the suction line cap and attach a micron gauge and vacuum pump. The port is 5/16", an adapter may be needed.
- Evacuate the system to at least 350 microns.
- Close the vacuum pump valve and check the micron gauge. If the gauge rises above 150 microns in 60 seconds, the evacuation is incomplete or there is a leak in the system. If the gauge does not rise above 150 microns in 60 seconds, the evacuation is complete.
- Once evacuation is complete, remove the adapter and hose connection from the suction line port and replaced the cap.

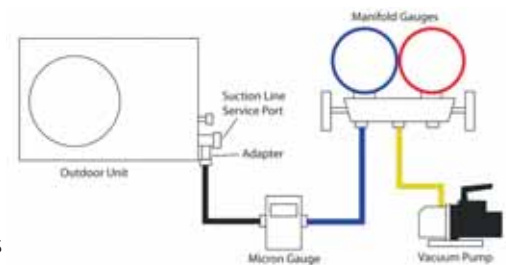

INSTALLATION INSTRUCTIONS

Step 3 - Installation of the Outdoor Unit (Cont.)

G. Refrigerant Charging

- Add any additional refrigerant after evacuation using a digital scale.

NOTE: Charge liquid only.

- Fill out the refrigerant charge label using indelible ink.
- Place the factory refrigerant charge found on the outdoor nameplate in box number 1.
- Place the amount of additional refrigerant added in box number 2.
- Add boxes 1 and 2 together and place the value in the sum box (D).
- Adhere the filled out label in the proximity of the product charging port and under the outside unit valve cover.
- Write amounts on outdoor unit with permanent marker above the charging port, if no sticker found.
- Remove the cap from the liquid line valve. Using a hex wrench, open the valve, then replace and tighten the cap securely to avoid leaks.
- Remove the cap from the suction line valve. Using a hex wrench, open the valve, then replace and tighten the cap securely to avoid leaks.
- Wrap the line set, drain line, and 14/4 AWG wiring starting at the bottom of the bundle with an overlap type wrap until you reach the piping hole.
- Use a sealant to seal the piping hole opening on both sides of the wall in order to prevent drafts, weather, or pests from entering the building.

This product contains fluorinated greenhouse gases covered by the Kyoto Protocol. Do not vent into the atmosphere.

Contains fluorinated greenhouse gases covered by the Kyoto Protocol		A
R410A	1 = <input type="text"/> oz	B
2	2 = <input type="text"/> oz	C
1+2 =	1+2 = <input type="text"/> oz	D
F	E	

Refrigerant type: R-410A

GWP* value: 2088

GWP = global warming potential

INSTALLATION INSTRUCTIONS

Step 4 - Final Check

Wiring Check Test

Turn off power at the disconnect. Move all dip switches in the SW1 bank to ON. When power is turned on, the LED display will alternate the compressor frequency and CH (check). The system will run through each unit (A, B, C, D, and E), cycling each EEV while testing the wiring. A successful test will be indicated by the corresponding LED displaying a constant green (1=A, 2=B, 3=C, 4=D, 5=E). Mis-wired units will generate an EC on the display, with the corresponding LED flashing green.

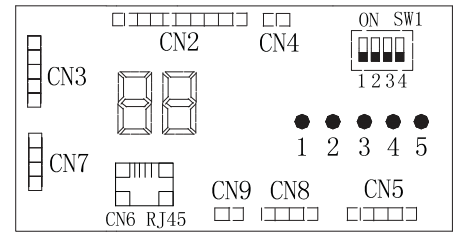
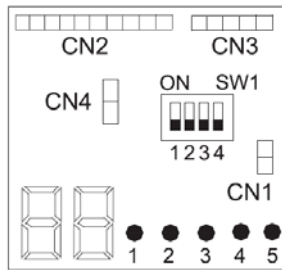

Green LEDs						
Display	1 (Port A)	2 (Port B)	3 (Port C)	4 (Port D)	5 (Port E)	Message
 Shows Compressor Speed. Flashing numbers are current faults	OFF					No power to unit. Unit is recently powered on and communication started.
	ON/OFF					When LED is ON, that indoor unit has built a communication path and will operate. When LED is OFF, there is no indoor unit installed or there is bad communication.

System Test

Please explain to the customer how to operate the system by using the Owner's Manual found with the indoor unit.

Explaining Operation To the End User

- Using the User Manual, explain to the user how to use the air conditioner/heat pump, (the remote controller, adding/removing the air filters, placing or removing the remote controller from the remote control holder, cleaning methods, precautions for operation, etc.)
- Review precautions for operation.
- Recommend that the user read the Operating Instructions carefully.

Check Items for Test Run

- No gas leak from linesets?
- Are the linesets insulated properly?
- Are the connecting wirings of indoor and outdoor firmly inserted to the terminal block?
- Is the connecting wiring of indoor and outdoor fixed?
- Is condensate draining correctly?
- Is the ground wire securely connected? Is the indoor unit securely fixed?
- Is power source voltage correct according to local code?
- Is there any odd noise?
- Does the cooling temperature drop between 20-30°F?
- Does the heating temperature raise between 35-40°F?
- Is the room temperature display accurate?

NOTES

LIMITED WARRANTY

For the product models listed on Attachment 1 (the "Product"), this Standard Base Limited Warranty is provided to the Original Owner of the Product:

For The Period Of:	Haier Will Replace:
5 year limited parts warranty From the date of the original purchase	This Standard Base Limited Warranty covers all defects in workmanship or material for the mechanical and electrical parts (including the compressor) contained in the Product ("Defective Parts") for a period of 5 years from the Date of Purchase. GE Appliances will provide new or refurbished parts, or a replacement for all or part of the unit, at its sole discretion, to your licensed HVAC technician installer. This warranty also covers all defects in workmanship or material for the unit controller for a period of 1 year. The remote controller is covered by 1-year accessory warranty. The ductless system is covered by Standard Base Limited Warranty. GE Appliances will provide a new or refurbished controller, at its sole discretion.

EXCLUDED COMPONENTS

The following components are not covered by this warranty: cabinets, cabinet pieces, air filters, driers, refrigerant, refrigerant line sets, belts, wiring, fuses, oil nozzles, unit accessories and any parts not affecting unit operation.

WHAT IS THE DATE OF PURCHASE

The "Date of Purchase" is the date that the original installation is complete and all product start-up procedures have been properly completed and verified by the installer's invoice. Registration is strongly recommended. If the installation date cannot be verified, then the Date of Purchase will be sixty (60) days after the manufacture date, as determined by the Product's serial number. You should keep and be able to provide your original sales receipt from the installer as proof of the Date of Purchase. For new construction, the Date of Purchase will be the date of purchase of the residence by the Owner from the builder.

WHO IS COVERED

Owner occupied: The "Original Owner" of this product means the original owner (and his or her spouse) of the residence where the Product was originally installed. Non-owner occupied: The "Original Owner" of the Product means the original owner of the building where the Product was originally installed, and for new construction, the purchaser of the building from the builder. "Non-owner occupied" is defined as a a) single family or multi-family non-owner-occupied residential building, or b) non-industrial commercial application, (such as office buildings, retail establishments, hotels/motels), but for non-owner-occupied Original Owners, this limited warranty requires that the product be installed and maintained annually by a licensed HVAC technician (proof of annual maintenance is required). Subject to the law of the state or province where the Product is installed, the remainder of this Standard Base Warranty is transferable to subsequent owners of the residence or building.

HOW CAN YOU GET SERVICE

Contact your licensed HVAC technician installer. All installation and service must be performed by a licensed HVAC technician. Failure to use a licensed HVAC technician for installation of this Product voids all warranty on this Product.

THIS WARRANTY DOES NOT COVER

- Damage from improper service or installation.
- Damage in shipping.
- Defects other than manufacturing defects (i.e., other than workmanship or materials).
- Damage from misuse, abuse, accident, alteration, lack of proper care and/or regular maintenance, or incorrect electrical voltage or current.
- Damage resulting from floods, fires, wind, lightning, accidents or similar conditions.
- Product that was not installed or serviced by a licensed HVAC technician.
- Labor and related services for repair or installation of the Product.
- A product purchased from an unauthorized online retailer.
- Damage as a result of subjecting Product to an atmosphere with corrosives or high levels of particulates (such as soot, aerosols, fumes, grease).
- A Product sold and/or installed outside of the 50 United States, the District of Columbia, or Canada.
- Batteries for the controller and other accessories provided with the Product for installation (e.g., plastic hose).
- Normal maintenance, such as cleaning of coils, cleaning filters, and lubrication.
- For Product installed in non-owner occupied applications, Product that has not been maintained annually by a licensed HVAC technician (proof required).
- Damage caused by a used or unapproved component or part by GE Appliances, a Haier company (e.g., a used and/or unapproved condenser / air handler).
- Component or parts are not provided by GE Appliances, a Haier Company
- Product that has been moved from its original installation to a new residence or building.

LIMITED WARRANTY

10 YEAR STANDARD REGISTERED LIMITED WARRANTY

All "Indoor and Outdoor Products," identified in Attachment 1, registered by the installer or the Original Owner within 60 days of the Date of Purchase shall receive a Standard Registered Limited Warranty, which shall be identical to the Standard Base Warranty, except that the Limited Parts Warranty shall be for a term of 10 Years. All Product not registered within 60 days of the Date of Purchase shall be subject to the Standard Base Warranty. Some states and provinces do not allow warranty terms to be subject to registration; in those states and provinces the longer terms for Limited Parts Warranty apply. Except in Texas or where otherwise required by law, this Standard Registered Limited Warranty is not transferable to a subsequent purchaser (other than the purchaser of a new building), but subsequent purchases will receive the remainder of the Standard Base Warranty.

THIS LIMITED WARRANTY IS GIVEN IN LIEU OF ALL OTHER WARRANTIES, EXPRESS OR IMPLIED, INCLUDING THE WARRANTIES OF MERCHANTABILITY AND FITNESS FOR A PARTICULAR PURPOSE.

The remedy provided in this warranty is exclusive and is granted in lieu of all other remedies. This warranty does not cover incidental or consequential damages. Some states and provinces do not allow the exclusion of incidental or consequential damages, so this limitation may not apply to you. Some states and provinces do not allow limitations on how long an implied warranty lasts, so this limitation may not apply to you. This warranty gives you specific legal rights and you may also have other rights which vary by state and province. This warranty covers units within the 50 United States, the District of Columbia and Canada. This warranty is provided by GE Appliances a Haier company, Louisville, KY 40225.

ATTACHMENT 1

The "Product" is defined as Haier brand and GE Appliances brand Ductless Split Units and Side-discharge Units. The "Product" contains 2 sub-categories of goods: "Indoor and Outdoor Products" and "Selected Installation Products," which are further defined below: "Indoor and Outdoor Products" can further be identified by the following model number descriptions: 1U*, 2U*, 3U*, 4U*, 5U*, AB*, AD*, AL*, AM*, AW*, AF*, ASY*, USY*, ASH*, AUH*, UUC*, UUY*, "Selected Installation Products", identified by the following model number descriptions: PB-*, PAD-*

TABLE DES MATIÈRES

CONSIGNES DE SÉCURITÉ IMPORTANTES	34
INSTRUCTIONS D'INSTALLATION	36
Préparation	43
Installation de l'unité intérieure	44
Installation de l'unité extérieure	48
Vérification finale	55
GARANTIE LIMITÉE	56

RENSEIGNEMENTS DE RÉFÉRENCE

Merci d'acheter ce produit Haier. Ce manuel d'utilisation vous aidera à obtenir le meilleur rendement de votre nouveau climatiseur.

Pour référence ultérieure, inscrivez les numéros de modèle et de série sur l'étiquette située sur le côté de votre climatiseur ainsi que la date d'achat.

Agrafez votre preuve d'achat à ce manuel pour faciliter le service de la garantie en cas de besoin.

Pour enregistrer votre nouveau système sans conduit Haier, allez sur la page <http://www.haierductless.com/product-registration> et entrez les numéros de modèle et de série sur cette page. Vous devez enregistrer votre produit dans les soixante (60) jours suivant l'installation afin de vous prévaloir de la garantie de dix (10) ans sur le compresseur et les pièces.

Numéro de modèle

Numéro de série

Date d'achat



Ce manuel contient les instructions d'installation pour les unités intérieures en hauteur. Pour la série FlexFit utilisant des unités intérieures de style différent, reportez-vous aux manuel d'utilisation fourni avec l'unité intérieure pour les instructions d'installation.

PLAGE DE FONCTIONNEMENT

Les informations suivantes répertorient la plage de fonctionnement spécifique à chaque modèle.

**2U18MS2HDA / 3U24MS2HDA /
4U36MS2HDA**

Refroidissement: 14°F y 115°F
Chauffage: -4°F y75°F

**2U20EH2HDA / 3U24EH2HDA / 4U36EH2HDA /
5U42MS2HDA**

Refroidissement: 14°F y 115°F
Chauffage: -15°F y75°F

REMARQUE:

- L'unité cesse de fonctionner lorsque la température extérieure chute sous -22 °F (-30 °C). L'unité redémarre automatiquement lorsque la température repasse au-dessus de la limite de basse température.
- Pour atteindre une capacité et une efficacité optimales à 5 °F (-15 °C) et moins, il est recommandé de faire fonctionner le ventilateur intérieur en mode Turbo.
- Il est recommandé de disposer d'une ou plusieurs sources de chauffage secondaires si la température tombe en dessous de la plage de fonctionnement.

VÉRIFICATION DU SYSTÈME PRÉPROGRAMMÉ

Veillez prendre note que le système NE fonctionnera PAS normalement sauf si l'une des procédures suivantes n'est pas terminée.

Lorsque le système est mis en service pour la première fois, les afficheurs DEL intérieur et extérieur afficheront « CC ».

L'installateur peut choisir l'une des deux options suivantes :

• **Option 1** (vérification du système préprogrammé) :

- Régler le mode intérieur à « Heat » (chauffage) ou « Cool » (climatisation) et régler ensuite la température intérieure à 25 °C (77 °F). La vérification du système préprogrammé démarrera dans les cinq secondes.
- « Fn » et « N1 » clignoteront sur l'afficheur intérieur; « N1 » clignotera sur l'afficheur extérieur.
- La vérification continuera de fonctionner pendant 18 à 25 minutes, y compris la vérification du chauffage (affichage « N2 ») et la vérification de climatisation (affichage « N3 ») selon les conditions extérieures. Pour connaître la séquence d'opération, consultez la section du manuel « Modèles Energy Star » (Capacités d'installation).
- Après la fin et la réussite de toutes les vérifications, les afficheurs pour l'intérieur et l'extérieur indiqueront « PS » (vérification réussie). L'utilisateur peut appuyer sur n'importe quel bouton pour quitter le mode de vérification. Le système peut maintenant être utilisé normalement.

• **Option 2** (éviter la vérification du système préprogrammé) : réglez le mode d'intérieur au mode « Dry » en premier puis réglez la température intérieure à 20 °C (68 °F).

- « BP » clignotera sur l'afficheur intérieur pendant cinq seconds puis s'éteindra automatiquement.
- Le système peut maintenant être utilisé normalement.

Remarque : Les tests automatiques peuvent aussi être contournés en réglant le mode intérieur à déshumidification (Dry) et la température à 68 °F (20 °C) pendant que l'unité fait clignoter CC après la mise sous tension initiale de l'unité. L'écran intérieur devrait afficher BP durant 5 secondes puis entrer dans le mode de veille. L'unité peut alors être utilisée normalement. Si le mode de tests d'installation a été activé, l'exécution des tests ne pourra pas être contournée à moins de procéder à une nouvelle mise sous tension (précédée de la mise hors tension).

Remarque : Si la température extérieure dépasse les limites de fonctionnement normal, (c.-à-d. au-dessous de -4 °F (-20 °C) ou au-dessus de 115 °F (46 °C)), l'exécution des tests préprogrammés peut générer un code d'erreur. Le fabricant suggère de contourner les tests en cas de conditions météorologiques sévères et d'effectuer les tests lorsque la température extérieure le permet.

Remarque : S'il y a nécessité d'exécuter les tests d'installation préprogrammés de nouveau après leur exécution initiale réussie, réglez la télécommande à refroidissement (Cool), à vitesse de ventilateur élevée, à 60 °F (16 °C), puis pressez le bouton Sleep 4 fois à la suite. Après le retentissement de 5 bips de l'unité intérieure, procédez à une remise sous tension.

Remarque : Pour obtenir la performance optimale à de basses températures ambiantes, il est recommandé de régler la vitesse du ventilateur au maximum (turbo).

CONSIGNES DE SÉCURITÉ IMPORTANTES

⚠ AVERTISSEMENT

Pour votre sécurité, les renseignements dans ce manuel doivent être observés afin de minimiser le risque d'incendie, de décharge électrique ou de blessure.

- Utilisez cet équipement uniquement aux fins auxquelles il est fait mention dans ce manuel d'utilisation.
- Avant son utilisation, ce climatiseur doit être installé correctement en conformité avec les instructions d'installation.
- Tout le câblage doit présenter des valeurs nominales compatibles avec l'alimentation électrique spécifiée sur la plaque signalétique. Utilisez seulement du fil de cuivre.
- Toute la partie électrique de l'installation doit être exécutée par un électricien agréé selon les codes de l'électricité local et national.
- Toute réparation doit être effectuée par une personne qualifiée.

Si une réparation exige de pénétrer dans le système de frigorigène étanche, la réglementation fédérale impose de faire réaliser le travail par un technicien de Classe II ou détenant une certification universelle.

- Tous les climatiseurs contiennent un frigorigène qu'il faut retirer avant de disposer du produit en vertu de la loi fédérale. Si vous vous débarrassez d'un produit qui contient un frigorigène, informez-vous auprès de l'organisme responsable d'en disposer.
- Ces systèmes de climatisation R-410A exigent que les entrepreneurs et les techniciens utilisent des outils, des équipements et des normes de sécurité approuvés pour ce type de frigorigène. N'utilisez PAS un équipement certifié pour le frigorigène R22 seulement.

⚠ AVERTISSEMENT

RISQUE DE CHOC ÉLECTRIQUE. Peut occasionner une blessure ou la mort.

- Une mise à la terre est essentielle avant de brancher l'alimentation électrique.
- Coupez l'alimentation électrique à la source avant de procéder à une réparation ou un entretien.
- Réparez ou remplacez immédiatement tout câblage électrique usé ou autrement endommagé. N'utilisez pas un câblage qui présente des fissures ou des marques d'abrasion sur sa longueur ou l'une de ses extrémités.

⚠ AVERTISSEMENT

RISQUE D'INCENDIE. Peut occasionner une blessure ou la mort.

- Abstenez-vous d'entreposer ou d'utiliser des matières combustibles, de l'essence ou d'autres vapeurs ou liquides inflammables à proximité de cet appareil ou de tout autre.

⚠ AVERTISSEMENT

Cet appareil n'est pas destiné à être utilisé par des personnes (y compris les enfants) dont les capacités physiques, sensorielles ou mentales sont réduites, ou manquant d'expérience et de connaissance, sauf si elles sont étroitement surveillées et instruites sur l'utilisation de l'appareil par une personne responsable de leur sécurité. Les enfants doivent être surveillés afin de s'assurer qu'ils ne jouent pas avec l'électroménager.

Pour prévenir le risque de suffocation, gardez à l'écart des enfants les sacs ou les pellicules en plastique utilisés pour l'emballage.

Assurez-vous de ne pas laisser pénétrer des matières étrangères (huile, eau, etc.) dans la tuyauterie de réfrigérant. Scellez les extrémités de la tuyauterie de réfrigérant avant le remisage.

À des fins d'installation, assurez-vous d'utiliser les pièces fournies par le fabricant ou d'autres pièces prescrites. L'utilisation de pièces non prescrites peut entraîner de graves accidents tels que la chute de l'appareil, les fuites

d'eau, la décharge électrique ou l'incendie.

L'alimentation électrique nominale de ce produit est de 208/230 VCA/60Hz/1PH. Vérifiez que la tension se situe entre 187 et 253 V avant de mettre l'équipement sous tension.

L'alimentation électrique à la pompe à chaleur doit provenir d'un circuit dédié qui satisfait les exigences en courant admissible d'un circuit de dérivation.

Utilisez un disjoncteur et une prise de circuit de dérivation spéciaux qui correspondent à la capacité du circuit d'alimentation de la pompe à chaleur. (Installez conformément aux normes techniques locales relatives aux équipements électriques.)

N'utilisez pas de rallonge de cordon électrique.

Exécutez le câblage en satisfaisant les normes en vigueur de façon à utiliser le climatiseur d'une manière sûre et positive.

Installez un disjoncteur de fuite à la terre conformément aux lois et réglementations en vigueur ainsi qu'aux normes du fournisseur d'électricité.

CONSIGNES DE SÉCURITÉ IMPORTANTES

⚠ ATTENTION

Il est fortement recommandé de ne pas ouvrir ou fermer les robinets d'arrêt lorsque la température extérieure est en dessous de -5 °F (-21 °C) car cela pourrait causer une fuite de réfrigérant.

Assurez-vous que l'appareil est sous tension durant au moins 12 heures après des périodes de mise hors tension dans un environnement de 32 °F (0 °C) ou plus froid.

Ne touchez pas aux ailettes du serpentin. Toucher aux ailettes risque de les endommager ou d'occasionner une coupure de la peau.

Assurez-vous que la capacité du circuit d'alimentation est adéquate pour toutes les charges connectées au panneau de branchement électrique. Augmentez la capacité du conducteur et du panneau si le total des charges électriques excède la source d'alimentation électrique.

Contactez le fournisseur d'électricité si l'alimentation électrique est en-dessous des spécifications inscrites sur la plaque signalétique de l'équipement.

Assurez-vous d'installer un disjoncteur de la capacité requise.

La réglementation relative aux câbles et aux disjoncteurs diffère selon les régions, il faut donc respecter les codes locaux.

N'utilisez pas les conduites de réfrigérant existantes.

Utilisez une tuyauterie de réfrigérant qui est propre et exempte de contamination pouvant causer des dommages au système, y compris les éléments suivants : soufre, oxyde de cuivre, poussière, fragments de métal, poudre, huile ou eau.

Évitez de braser les conduites ensemble. Utilisez une longueur de tuyau de cuivre continue étant donné que les oxydes produits par une technique de brasage incorrecte peuvent endommager l'équipement.

N'utilisez pas de tuyaux de cuivre dont une partie s'est effondrée, déformée ou décolorée (en particulier la surface intérieure). Autrement, des contaminants peuvent bloquer le détendeur ou le tube capillaire.

Un dimensionnement incorrect de la tuyauterie va diminuer le rendement. Les pointes de pression du réfrigérant R410A sont beaucoup plus élevées que celles du R22. Utilisez une tuyauterie en cuivre dont l'épaisseur des parois est adéquate.

Évitez les courbures abruptes afin de prévenir l'endommagement du tuyau. Courbez le tuyau selon un rayon de courbure de 4 po (100 mm) ou plus.

Le tuyau se brisera s'il est courbé à répétition au même endroit.

LISEZ ET CONSERVEZ CES INSTRUCTIONS

POUR OBTENIR DE L'AIDE SUPPLÉMENTAIRE, VISITEZ HAIERAPPLIANCES.COM OU COMMUNIQUEZ AVEC L'ASSISTANCE AU CONSOMMATEUR AU 877-337-3639.

AVANT DE COMMENCER

Veuillez lire toutes ces instructions attentivement.

- **IMPORTANT** – Conservez ces instructions à l'usage de l'inspecteur local.
- **IMPORTANT** – Observez tous les codes et ordonnances en vigueur.
- **Note à l'installateur** – Assurez-vous de laisser ces instructions requis pour l'installation y servicio de ce climatiseur à deux blocs.
- L'exactitude de l'installation est la responsabilité de l'installateur.
- La garantie ne couvre pas les défauts du produit causés par une installation inadéquate.
- Pour votre sécurité, ce produit doit être correctement mis à la terre.
- Les dispositifs de protection (fusibles ou disjoncteurs) admissibles pour l'installation sont spécifiés sur la plaque signalétique de chaque unité.
- Si une réparation exige de pénétrer dans le système de frigorigène étanche, la réglementation fédérale impose de faire réaliser le travail par un technicien de Classe II ou détenant une certification universelle.

⚠ ATTENTION

- Le câblage électrique en aluminium peut présenter des problèmes particuliers, veuillez consulter un électricien agréé.
- La tension d'alimentation demeure présente dans l'unité même si les commandes sont éteintes.

INSTRUCTIONS D'INSTALLATION

Outils nécessaires pour l'installation

OUTILS DONT VOUS AUREZ BESOIN

- Fil torsadé 14/4
- 5/8» (16mm), 7/8» (22mm), 1» (25mm) ou clé réglable
- Frigorigène R-410A*
- Ruban adhésif*
- Bride de câble de conduit 1/2 po*
- Tuyauterie en cuivre (reportez-vous aux spécifications de l'unité intérieure concernant les dimensions de la paire de tuyaux de liaison)
- Tournevis à tête cruciforme no 2
- Perceuse
- Outil à évaser R-410A°
- Clé hexagonale
- Scie-cloche 2 1/4 po
- Isolant*
- Balance de réfrigérant
- Niveau
- Manomètre de pression d'admission définir
- Ruban à mesurer
- Microvacuomètre
- Adaptateur « mini-split » (5/16 po F à 1/4 po M)
- Azote*
- Coupe-tube
- Tube PVC (facultatif)
- Couteau utilitaire
- Alésoir
- Bride de tube (L.S.) et vis
- Scellant, non expansif (pour orifice de tuyauterie)
- Solution d'eau savonneuse* ou détecteur de fuite de gaz
- Localisateur de montants
- Clé dynamométrique
- Pompe à vide
- Pinces à dénuder
- Tous les outils, les appareils de mesure et les appareils d'essai HVAC habituels et usuels

* consommables

INSTRUCTIONS D'INSTALLATION

MATRICE DE COMPATIBILITÉ POUR SYSTÈME SANS CONDUITS MULTIZONE

2U18MS2HDA / 2U20EH2HDA	COMBINAISONS	
	ORIFICE A	ORIFICE B
Dimensions de l'orifice	1/4" X 3/8"	1/4" X 3/8"
Adaptateur	Aucun adaptateur requis	Aucun adaptateur requis
DEUX ZONE	7k	7k
	7k	9k
	9k	9k
	7k	12k
	9k	12k
	12k	12k

3U24MS2HDA / 3U24EH2HDA	COMBINAISONS				
	ORIFICE A	ORIFICE B	ORIFICE C		
Dimensions de l'orifice	1/4" X 3/8"	1/4" X 3/8"	MS: 1/4" X 3/8"		
			EH: 1/4" X 1/2"		
Adaptateur	Aucun adaptateur requis	Aucun adaptateur requis	Adaptateur requis Orif. C		
			MS	EH	
DEUX ZONE	-	7k	7k	-	E
	-	7k	9k	-	E
	-	9k	9k	-	E
	-	7k	12k	-	E
	-	9k	12k	-	E
	-	12k	12k	-	E
	-	7k	18k	D	-
	-	9k	18k	D	-
	-	12k	18k	D	-
TROIS ZONE	7k	7k	7k	-	E
	7k	7k	9k	-	E
	7k	9k	9k	-	E
	7k	7k	12k	-	E
	9k	9k	9k	-	E
	7k	9k	12k	-	E
	9k	9k	12k	-	E
	7k	12k	12k	-	E
	7k	7k	18k	D	-
	9k	12k	12k	-	E

Adaptateurs		GEA PART#
A	1/4" to 3/8" Adaptateur conique	WJ01X23925
B	3/8" to 5/8" Adaptateur conique	WJ01X23924
C	1/2" to 5/8" Adaptateur conique	WJ01X23932
D	3/8" to 1/2" Adaptateur conique	WJ01X26853
E	1/2" to 3/8" Adaptateur conique	WJ01X26854

Modèles pouvant nécessiter des adaptateurs				
*1 - Ces modèles 24K nécessitent deux tuyaux de liaison : 3/8 po (liquide) et 5/8 po (vapeur).				
AW24LP2VHA	USYM24UCDSA	USYL24UCDSA	AL24LP2VHA	AM24LP2VHA
*2 - Ces modèles 24K nécessitent deux tuyaux de liaison : 1/4 po (liquide) et 1/2 po (vapeur).				
AW24TC2HDA				
Tous les modèles 18K nécessitent deux tuyaux de liaison : 1/4 po (liquide) et 1/2 po (vapeur).				
Tous les modèles 7K, 9K et 12K nécessitent deux tuyaux de liaison : 1/4 po (liquide) et 3/8 po (vapeur).				

INSTRUCTIONS D'INSTALLATION

4U36MS2HDA / 4U36EH2HDA	COMBINAISONS							
	ORIFICE A	ORIFICE B	ORIFICE C		ORIFICE D			
	1/4" X 3/8"	1/4" X 3/8"	1/4" X 3/8"		1/4" X 1/2"			
Dimensions de l'orifice								
Adaptateur	Aucun adaptateur requis	Aucun adaptateur requis	Adaptateurs varient pour modèle 24K. Voir notes 1 et 2	Aucun adaptateur requis	Adaptateurs varient pour modèle 24K. Voir notes 1 et 2	Aucun adaptateur requis		
DEUX ZONE	-	-	9k	-	18k		-	
	-	-	12k	-	18k		-	
	-	-	7k	-	24k		A, C ⁻¹	
	-	-	9k	-	24k		A, C ⁻¹	
	-	-	12k	-	24k		A, C ⁻¹	
	-	-	18k	D	18k		-	
	-	-	24k	A, B ⁻¹	D ⁻²	18k		-
	-	-	24k	A, B ⁻¹	D ⁻²	24k		A, C ⁻¹
TROIS ZONE	-	9k	9k	-	9k		E	
	-	7k	9k	-	12k		E	
	-	9k	9k	-	12k		E	
	-	7k	12k	-	12k		E	
	-	7k	7k	-	18k		-	
	-	9k	12k	-	12k		E	
	-	7k	9k	-	18k		-	
	-	9k	9k	-	18k		-	
	-	12k	12k	-	12k		E	
	-	7k	12k	-	18k		-	
	-	7k	7k	-	24k		A, C ⁻¹	
	-	7k	9k	-	24k		A, C ⁻¹	
	-	9k	9k	-	24k		A, C ⁻¹	
	-	12k	12k	-	18k		-	
	-	7k	12k	-	24k		A, C ⁻¹	
	-	9k	12k	-	24k		A, C ⁻¹	
-	12k	12k	-	24k		A, C ⁻¹		
-	12k	18k	D	-	18k		-	
QUATRE ZONE	7k	7k	7k	-	7k		E	
	7k	7k	7k	-	9k		E	
	7k	7k	9k	-	9k		E	
	7k	7k	7k	-	12k		E	
	7k	9k	9k	-	9k		E	
	7k	7k	9k	-	12k		E	
	9k	9k	9k	-	9k		E	
	7k	9k	9k	-	12k		E	
	7k	7k	12k	-	12k		E	
	9k	9k	9k	-	12k		E	
	7k	7k	7k	-	18k		-	
	7k	9k	12k	-	12k		E	
	7k	7k	9k	-	18k		-	
	9k	9k	12k	-	12k		E	
	7k	12k	12k	-	12k		E	
	7k	9k	9k	-	18k		-	
	7k	7k	12k	-	18k		-	
	7k	7k	7k	-	24k		A, C ⁻¹	
	9k	12k	12k	-	12k		E	
	7k	7k	9k	-	24k		A, C ⁻¹	
12k	12k	12k	-	12k		E		
9k	9k	12k	-	18k		-		

INSTRUCTIONS D'INSTALLATION

5U42MS2HDA	COMBINAISONS							
	ORIFICE A	ORIFICE B	ORIFICE C		ORIFICE D		ORIFICE E	
Dimensions de l'orifice	1/4" X 3/8"	1/4" X 3/8"	1/4" X 3/8"		1/4" X 1/2"		1/4" X 1/2"	
Adaptateur	Aucun adaptateur requis	Aucun adaptateur requis		Adaptateur requis Orif. C	Adaptateurs varient pour modèle 24K. Voir notes 1 et 2	Adaptateur requis Orif. D	Adaptateurs varient pour modèle 24K. Voir notes 1 et 2	Adaptateur requis Orif. E
DEUX ZONE	-	-	7k	-	-	-	24k	A, C ¹¹ -- ¹²
	-	-	9k	-	-	-	18k	-
	-	-	9k	-	-	-	24k	A, C ¹¹ -- ¹²
	-	-	12k	-	-	-	18k	-
	-	-	12k	-	-	-	24k	A, C ¹¹ -- ¹²
	-	-	-	-	18k	-	18k	-
	-	-	-	-	18k	-	24k	A, C ¹¹ -- ¹²
TROIS ZONE	-	7k	7k	-	-	-	18k	-
	-	7k	7k	-	-	-	24k	A, C ¹¹ -- ¹²
	-	7k	9k	-	-	-	12k	E
	-	7k	9k	-	-	-	18k	-
	-	7k	9k	-	-	-	24k	A, C ¹¹ -- ¹²
	-	7k	12k	-	-	-	12k	E
	-	7k	12k	-	-	-	18k	-
	-	7k	12k	-	-	-	24k	A, C ¹¹ -- ¹²
	-	-	7k	-	18k	-	18k	-
	-	-	7k	-	18k	-	24k	A, C ¹¹ -- ¹²
	-	9k	9k	-	-	-	9k	E
	-	9k	9k	-	-	-	12k	E
	-	9k	9k	-	-	-	18k	-
	-	9k	9k	-	-	-	24k	A, C ¹¹ -- ¹²
	-	9k	12k	-	-	-	12k	E
	-	9k	12k	-	-	-	18k	-
	-	9k	12k	-	-	-	24k	A, C ¹¹ -- ¹²
	-	-	9k	-	18k	-	18k	-
	-	-	9k	-	18k	-	24k	A, C ¹¹ -- ¹²
	-	-	12k	-	12k	E	12k	E
	-	-	12k	-	12k	E	18k	-
-	-	12k	-	12k	E	24k	A, C ¹¹ -- ¹²	
-	-	12k	-	18k	-	18k	-	
-	-	12k	-	18k	-	24k	A, C ¹¹ -- ¹²	
-	-	18k	D	18k	-	18k	-	

INSTRUCTIONS D'INSTALLATION

5U42MS2HDA	COMBINATIONS								
	ORIFICE A	ORIFICE B	ORIFICE C		ORIFICE D		ORIFICE E		
Dimensions de l'orifice	1/4" X 3/8"	1/4" X 3/8"	1/4" X 3/8"		1/4" X 1/2"		1/4" X 1/2"		
Adaptateur	Aucun adaptateur requis	Aucun adaptateur requis		Adaptateur requis Orif. C	Adaptateurs varient pour modèle 24K. Voir notes 1 et 2	Adaptateur requis Orif. D	Adaptateurs varient pour modèle 24K. Voir notes 1 et 2	Adaptateur requis Orif. E	
QUATRE ZONE	7k	7k	7k	-	-	-	7k	E	
	7k	7k	7k	-	-	-	9k	E	
	7k	7k	7k	-	-	-	12k	E	
	7k	7k	7k	-	-	-	18k	-	
	7k	7k	7k	-	-	-	24k	A, C ^{*1} --- ^{*2}	
	7k	7k	9k	-	-	-	9k	E	
	7k	7k	9k	-	-	-	12k	E	
	7k	7k	9k	-	-	-	18k	-	
	7k	7k	9k	-	-	-	24k	A, C ^{*1} --- ^{*2}	
	7k	7k	12k	-	-	-	12k	E	
	7k	7k	12k	-	-	-	18k	-	
	7k	7k	12k	-	-	-	24k	A, C ^{*1} --- ^{*2}	
	-	7k	7k	-	-	18k	-	18k	-
	-	7k	7k	-	-	18k	-	24k	A, C
	7k	9k	9k	-	-	-	9k	E	
	7k	9k	9k	-	-	-	12k	E	
	7k	9k	9k	-	-	-	18k	-	
	7k	9k	9k	-	-	-	24k	A, C ^{*1} --- ^{*2}	
	7k	9k	12k	-	-	-	12k	-	
	7k	9k	12k	-	-	-	18k	-	
	7k	9k	12k	-	-	-	24k	A, C ^{*1} --- ^{*2}	
	-	7k	9k	-	-	18k	-	18k	-
	7k	12k	12k	-	-	-	12k	E	
	7k	12k	12k	-	-	-	18k	-	
	7k	12k	12k	-	-	-	24k	A, C ^{*1} --- ^{*2}	
	-	7k	12k	-	-	18k	-	18k	-
	9k	9k	9k	-	-	-	9k	E	
	9k	9k	9k	-	-	-	12k	E	
	9k	9k	9k	-	-	-	18k	-	
	9k	9k	9k	-	-	-	24k	A, C ^{*1} --- ^{*2}	
	9k	9k	12k	-	-	-	12k	E	
	9k	9k	12k	-	-	-	18k	-	
	9k	9k	12k	-	-	-	24k	A, C ^{*1} --- ^{*2}	
	-	9k	9k	-	-	18k	-	18k	-
	9k	12k	12k	-	-	-	12k	E	
	9k	12k	12k	-	-	-	18k	-	
12k	12k	12k	-	-	-	12k	E		
12k	12k	12k	-	-	-	18k	-		
-	9k	12k	-	-	18k	-	18k	-	

INSTRUCTIONS D'INSTALLATION

5U42MS2HDA	COMBINATIONS						
	ORIFICE A	ORIFICE B	ORIFICE C	ORIFICE D		ORIFICE E	
Dimensions de l'orifice	1/4" X 3/8"	1/4" X 3/8"	1/4" X 3/8"	1/4" X 1/2"		1/4" X 1/2"	
Adaptateur	Aucun adaptateur requis	Aucun adaptateur requis	Aucun adaptateur requis	Adaptateurs varient pour modèle 24K. Voir notes 1 et 2	Adaptateur requis Orif. D	Adaptateurs varient pour modèle 24K. Voir notes 1 et 2	Adaptateur requis Orif. E
CINQ ZONE	7k	7k	7k	7k	E	7k	E
	7k	7k	7k	7k	E	9k	E
	7k	7k	7k	7k	E	12k	E
	7k	7k	7k	7k	E	18k	-
	7k	7k	7k	9k	E	9k	E
	7k	7k	7k	9k	E	12k	E
	7k	7k	7k	9k	E	18k	-
	7k	7k	7k	7k	E	24k	A, C ¹¹ --+2
	7k	7k	7k	9k	E	24k	A, C ¹¹ --+2
	7k	7k	9k	9k	E	24k	A, C ¹¹ --+2
	7k	9k	9k	9k	E	24k	A, C ¹¹ --+2
	9k	9k	9k	9k	E	24k	A, C ¹¹ --+2
	7k	7k	7k	12k	E	24k	A, C ¹¹ --+2
	7k	7k	9k	12k	E	24k	A, C ¹¹ --+2
	7k	7k	7k	12k	E	12k	E
	7k	7k	7k	12k	E	18k	-
	7k	7k	9k	9k	E	9k	E
	7k	7k	9k	9k	E	12k	E
	7k	7k	9k	9k	E	18k	-
	7k	7k	9k	12k	E	12k	E
	7k	7k	9k	12k	E	18k	-
	7k	7k	12k	12k	E	12k	E
	7k	7k	12k	12k	E	18k	-
	7k	9k	9k	9k	E	9k	E
	7k	9k	9k	9k	E	12k	E
	7k	9k	9k	9k	E	18k	-
	7k	9k	9k	12k	E	12k	E
	7k	9k	9k	12k	E	18k	-
	7k	9k	12k	12k	E	12k	E
	7k	9k	12k	12k	E	18k	-
	7k	12k	12k	12k	E	12k	E
	9k	9k	9k	9k	E	9k	E
	9k	9k	9k	9k	E	12k	E
	9k	9k	9k	9k	E	18k	-
	9k	9k	9k	12k	E	12k	E
	9k	9k	9k	12k	E	18k	-
9k	9k	12k	12k	E	12k	E	
9k	9k	12k	12k	E	18k	-	
9k	12k	12k	12k	E	12k	E	
12k	12k	12k	12k	E	12k	E	

INSTRUCTIONS D'INSTALLATION

DÉGAGEMENTS INTÉRIEURS

(L'aspect peut varier)

Cette image est pour référence seulement. Votre produit peut sembler différent.

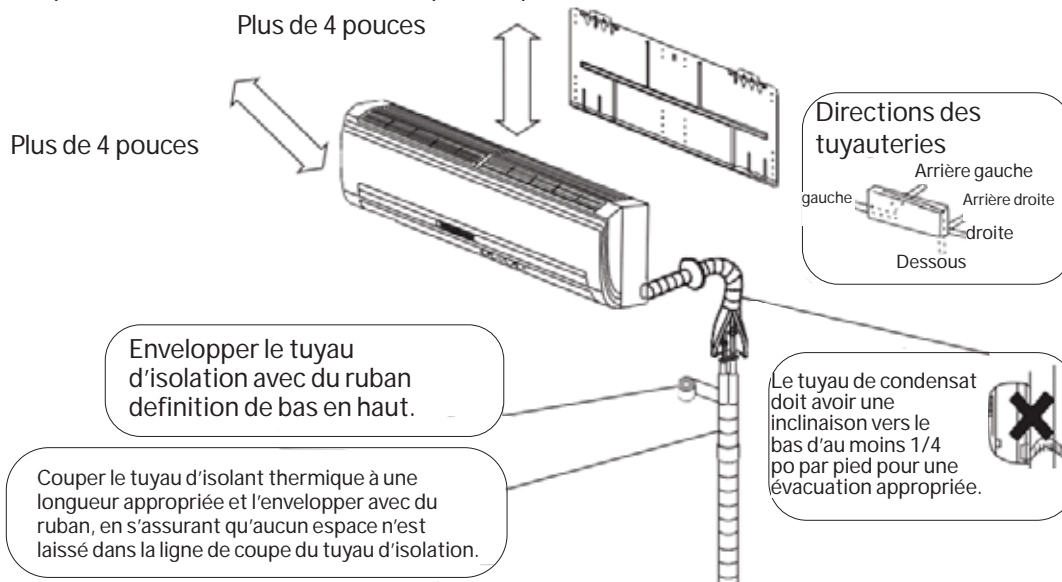

INSTALLATION EN BORD DE MER

- L'unité extérieure doit être installée à un minimum de 1/2 mille (0,8 km) d'un plan d'eau salée telle que bord de mer et voies navigables intérieures. Veuillez suivre les instructions d'installation ci-dessous si l'unité est installée à une distance de 0,8 à 8 kilomètres d'une étendue d'eau salée, incluant les littoraux marins et les voies de navigation intérieures.
- Installez l'unité intérieure à un endroit (p.ex. près de bâtiments, etc.) où elle peut être protégée de la brise marine qui peut l'endommager.

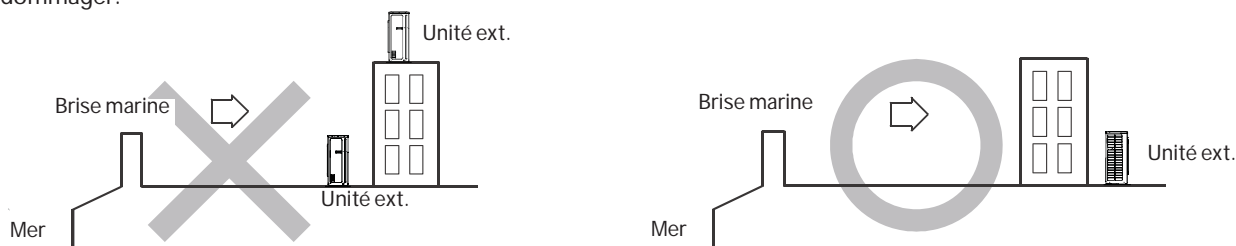

- Érigez un mur de protection autour de l'unité pour bloquer la brise marine s'il est impossible d'éviter d'installer l'unité extérieure à proximité du littoral.
- Le mur de protection doit être composé d'un matériau solide tel que le béton afin de bloquer la brise marine. La hauteur et la largeur du mur doivent être 1,5fois plus importantes que celles de l'unité extérieure. Allouez au moins 28 po (700 mm) entre le mur de protection et l'unité extérieure pour la ventilation de l'air d'évacuation.
- Installez l'unité extérieure à un endroit où l'eau peut s'évacuer en douceur.
- Contactez Haier Ductless pour de l'assistance si les conditions décrites ci-dessus ne peuvent être satisfaites.

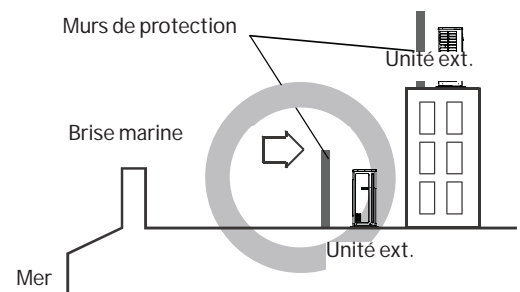

INSTALLATION POUR BASSES TEMPÉRATURES AMBIANTES

- Si l'unité extérieure est installée dans une région sujette à de forts vents ou à des accumulations de neige, il est recommandé d'installer des accessoires comme un déflecteur de vent et/ou un toit de protection contre la neige. Le numéro de modèle correspondant du toit de protection contre la neige et du déflecteur de vent se trouve dans le catalogue de produits. Les instructions d'installation sont disponibles dans le manuel fourni avec chaque accessoire ou en ligne à

GEAppliancesairandwater.com.

INSTRUCTIONS D'INSTALLATION

Étape 1 – Préparation

DÉGAGEMENTS EXTÉRIEURE

REMARQUE: Fixez l'unité en insérant des boulons, des fils métalliques ou d'autres moyens d'arrimage si l'unité risque de tomber ou de basculer.

REMARQUE: Placez l'appareil sur une base de montage de niveau (ou sur un socle en plastique) pour un drainage adéquat.

REMARQUE : Installez l'unité extérieure dans une position horizontale. Sinon, cela pourrait entraîner une fuite d'eau ou une accumulation d'eau.

REMARQUE : Les modèles de thermopompes produiront de l'eau de condensat sur l'unité extérieure. La superposition des unités sans gestion de l'eau de condensat représente un risque de bris de l'unité inférieure.

(3) Installation et espace de maintenance

Sélection d'un lieu d'installation pour l'extérieur

(1) Installation d'une unité simple (unité : po (mm))

Arrière

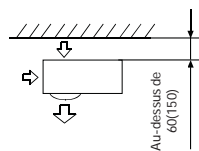

Avant

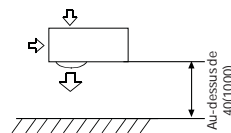

Arrière et côté

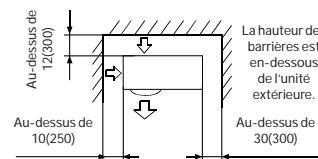

Avant et arrière

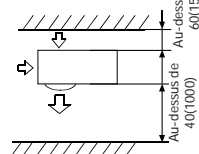

Lorsque des barrières se trouvent au-dessus de l'unité

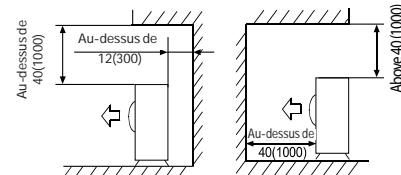

Les surfaces de dessus et des deux côtés doit être exposés à un espace ouvert, et les barrières sur au moins un côté de l'avant et l'arrière doivent être plus basses que l'unité extérieure.

(2) Installation de plusieurs unités (unité : po (mm))

Arrière et côté

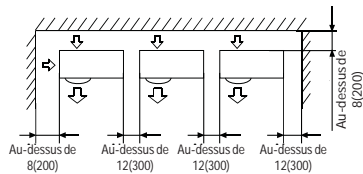

Avant et arrière

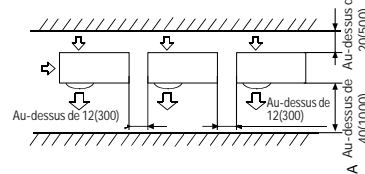

La hauteur des barrières est en-dessous de l'unité extérieure.

(3) Installation de plusieurs unités à l'avant et l'arrière (unité : po (mm))

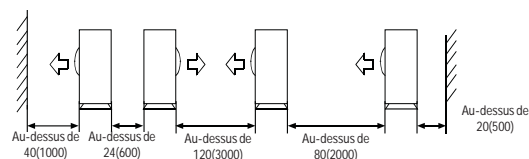

Corner

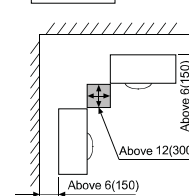

Choix de l'emplacement extérieur

- Choisissez un endroit de niveau suffisamment solide pour supporter le poids et les vibrations de l'unité extérieure, là où le bruit de fonctionnement ne sera pas amplifié.
- Choisissez un endroit où l'évacuation d'air chaud et/ou le bruit ne nuiront pas à vos voisins.
- Assurez-vous de disposer de suffisamment d'espace, sans obstructions à l'entrée et la sortie d'air.

- Installez le cordon d'alimentation électrique/de communication de l'unité à une distance d'au moins 10 pieds (3 m) des téléviseurs et radios afin de prévenir les perturbations.
- Assurez-vous de garder les articles sensibles à l'humidité à l'écart du chemin d'évacuation du condensat de l'unité extérieure.
- Choisissez un endroit non affecté par de fortes chutes de neige ou du vent.
- Installez un coupe-vent pour protéger l'unité contre le vent.

INSTRUCTIONS D'INSTALLATION

Étape 1 – Préparation (Suite)

REMARQUES:

- L'unité extérieure ne peut pas s'accrocher à un plafond ou s'empiler.
- Assurez-vous que l'accumulation de neige, de débris ou d'autres matières n'obstruent pas l'entrée d'air ou l'échangeur du serpentin si une clôture ou un garde-fou entoure l'unité.
- Assurez-vous que la ventilation sera suffisante en cas de fuite de frigorigène. Le R-410A est un frigorigène sûr, non toxique et inflammable.
- Évitez d'installer l'unité extérieure là où des gaz corrosifs, tels que les oxydes de soufre, l'ammoniac et le gaz sulfureux, sont générés. Si cela est impossible, consultez un installateur spécialisé au sujet d'additifs qui résistent à la corrosion ou la rouille afin de protéger les serpentins de l'unité.
- N'installez pas l'unité extérieure près du bord d'un balcon. Autrement, les enfants peuvent grimper sur l'unité extérieure et chuter du balcon.
- N'installez pas l'unité extérieure dans les endroits suivants : Les endroits lourdement chargés en graisse ou en vapeurs graisseuses tels que cuisines. L'huile et la graisse vont créer une couche collante sur le serpentin et causer des problèmes d'évacuation, ce qui diminuera le rendement de l'unité.
- Les endroits corrosifs qui peuvent potentiellement provoquer des fuites de gaz combustibles, contenir des fibres ou de la poussière inflammables en suspension ou d'autres substances inflammables telles que diluants à peinture ou essence pouvant causer des incendies.
- Les endroits qui contiennent de petits animaux, des rongeurs, des reptiles ou des insectes qui peuvent pénétrer dans l'équipement et endommager les composants internes.
- Un endroit où des animaux peuvent uriner sur l'unité ou de l'ammoniac peut être produite.
- Dans un secteur d'accès facile par le public, installez une clôture de protection ou un dispositif similaire autour de l'unité extérieure afin d'en limiter l'accès.
- Prenez des mesures appropriées pour protéger l'unité extérieure des éléments si celle-ci est installée dans une région froide soumise à l'accumulation ou la chute de neige ou au gel. Pour assurer un fonctionnement stable, installez des conduits d'entrée et de sortie.
- Assurez-vous que l'unité extérieure est installée de niveau et qu'elle est stable. Installez un capot de protection contre la neige si nécessaire.
- Évitez les endroits salins proches du bord de mer où des problèmes du climatiseur sont susceptibles de se produire.
- Installez l'unité extérieure dans un endroit à l'écart d'orifices d'échappement ou de ventilation qui évacuent de la vapeur, de la suie, de la poussière ou des débris.
- Installez l'unité là où son inclinaison ne sera pas supérieure à 3°. Cependant, l'unité ne doit pas présenter une inclinaison vers le côté qui contient le compresseur.
- Dans un endroit exposé à de forts vents, fixez l'unité extérieure solidement.
- Il est recommandé d'installer l'unité sous un auvent ou de le monter sur un support élevé.
- Protégez le tuyau d'évacuation de geler dans les endroits où la température tombe sous 32 °F (0 °C) ou plus bas.
- Veuillez placer l'unité extérieure à un endroit élevé et ne pas placer le cadre du support au-dessous de l'orifice d'évacuation car l'eau qui dégoutte de cet orifice accumulera du gel pouvant le bloquer.
- N'utilisez pas d'huile minérale sur les parties évasées. Empêchez l'huile minérale de pénétrer dans le système de réfrigérant. L'introduction d'huile minérale peut réduire la durée de vie du système.
- Assurez-vous d'utiliser une gaz inerte tel que l'azote lors du brasage de n'importe quelle conduite de réfrigérant afin de prévenir toute oxydation.
- Assurez-vous de ne pas excéder les limites de longueur de la tuyauterie de réfrigérant pour les différents modèles afin d'obtenir un bon fonctionnement de l'unité. Autrement, la durée de vie de l'équipement ne peut pas être garantie.

Étape 2 – Installation de l'unité intérieure

A. Choix de l'emplacement de l'unité intérieure.

- N'exposez pas l'équipement à des sources de chaleur ou des sorties de vapeur inhabituelles.
- Choisissez un endroit dépourvu d'obstacles devant l'unité.
- Suivez ces étapes pour déplacer le tuyau d'évacuation si celui-ci sera situé du côté gauche de l'unité.
- N'installez pas l'unité près d'une entrée de porte.
- Assurez-vous que le dégagement sur la gauche et la droite de l'unité est supérieur à 4 po (10,2 cm). L'unité doit être installée aussi haut que possible sur le mur mais à une distance minimale de 4 po (10,2 cm) du plafond.
- Utilisez un localisateur de montants pour trouver et marquer la position des montants qui serviront au montage et prévenir les dommages inutilitaires au mur.
- Installez l'unité à un endroit suffisamment solide pour supporter la totalité du poids et des vibrations de l'unité.
- Allouez suffisamment d'espace pour l'accès nécessaire à l'entretien.
- Choisissez un endroit qui facilite le retrait et le nettoyage des filtres à air.
- L'endroit doit se trouver à un minimum de 3 pieds (91,4 cm) des appareils électriques, tels que téléviseurs ou systèmes audio.

INSTRUCTIONS D'INSTALLATION

Étape 2 – Installation de l'unité intérieure (Suite)

B. Installation de la plaque de montage

- Retirez le sac de plastique, le ruban et la plaque de montage de l'arrière de l'unité intérieure.
- Placez la plaque de montage sur le mur à l'endroit désiré en tenant compte des dégagements minimaux nécessaires au bon fonctionnement.
- À l'aide d'un niveau, vérifiez que la plaque de montage est horizontale et marquez l'emplacement des vis.
- Fixez la plaque de montage sur le mur à l'aide des vis fournies.
- Fixez la plaque de montage sur le mur à l'aide des vis fournies.
- Des ancrages muraux sont fournis s'il est impossible d'aligner tous les trous de vis sur les montants.
- Vérifiez que la plaque de montage a été fixée solidement et que le poids est distribué uniformément sur chaque vis. (Au moins une vis dans un montant mural, les autres peuvent utiliser des ancrages muraux.)
- La tuyauterie de l'unité intérieure peut entrer ou quitter l'unité dans l'une des directions suivantes : gauche, arrière gauche, droite, arrière droite ou dessous à droite. Voyez l'illustration.
- Des débouchures sont présentes sur le boîtier de l'unité pour les directions gauche, droite et dessous à droite.

C. Installation de l'orifice de tuyauterie

- Utilisez toujours une tuyauterie de cuivre propre. Ne réutilisez jamais la tuyauterie si vous remplacez un système existant.
- Mesurez et marquez l'endroit où l'orifice de tuyauterie sera percé.
- Follow these steps to move the drain pipe if pipe location will be on the left side of the unit.
 1. Retirez la butée dans le trou d'évacuation gauche et enfoncez le bouchon moulé à l'intérieur de l'orifice.
 2. Déplacez le flexible d'évacuation annelé du côté droit vers le gauche.
 3. Insérez la butée dans l'orifice d'évacuation à droite. Utiliser du savon comme lubrifiant et un petit tournevis facilitera la pose de la butée.
- Percez l'orifice de tuyauterie à l'aide d'une scie-cloche de 2 1/4 po. Placez la perceuse selon un angle descendant de façon que le trou du mur extérieur se trouve 1/4 de pouce plus bas que le trou intérieur. Cela permettra d'évacuer le condensat correctement.
- Installez la collerette de l'orifice de tuyauterie dans le trou du mur intérieur.

REMARQUE : La collerette est préentaillée. Il est nécessaire de modifier la collerette pour qu'elle s'adapte correctement derrière la boîtier de l'unité murale.

D. Connexions électriques pour l'unité intérieure

REMARQUE : Assurez-vous que l'ensemble du câblage satisfait les codes de l'électricité local et national et que l'alimentation électrique est compatible avec ce système.

- Placez l'unité intérieure sur une surface de travail solide avant de procéder aux connexions électriques.
- Pour effectuer les connexions électriques de l'unité intérieure, les deux plaques de recouvrement doivent être enlevées, celle en plastique à l'extérieur et celle en acier galvanisé à l'intérieur.
- Soulevez le couvercle frontal pour accéder aux vis qui fixent ces plaques de recouvrement.
- Acheminez le câble torsadé 14/4 AWG à travers la fente sur l'arrière de l'unité puis dans le panneau d'accès frontal.
- À l'aide d'une pince à dénuder, retirez l'isolant et séparez les 4 fils.
- Effectuez les connexions à chaque borne selon le schéma de câblage. (Notez la couleur du fil à chaque borne et assurez-vous que les fils connectés à l'unité extérieure correspondent.)
- Assurez-vous que chaque fil se trouve sous la plaque de borne à vis et que la plaque est serrée.
- Assurez-vous que le câble 14/4 est fixé sous l'étrier de décharge de traction.
- Remplacez les deux plaques de recouvrement et abaissez l'enveloppe frontale une fois les connexions au bornier terminées.

INSTRUCTIONS D'INSTALLATION

Étape 2 – Installation de l'unité intérieure (Suite)

E. Installation de l'unité intérieure sur la plaque de montage

- Attachez ensemble la tuyauterie de frigorigène, le flexible d'évacuation et le câblage à l'aide de ruban et acheminez l'ensemble avec soin à travers l'orifice de tuyauterie.
- Avec le haut de l'unité intérieure plus près du mur, accrochez l'unité sur les crochets supérieurs de la plaque de montage. Glissez légèrement l'unité d'un côté à l'autre pour vérifier que sa position est correcte.
- Faites pivoter la partie inférieure de l'unité intérieure sur la plaque de montage, en poussant l'unité légèrement vers le haut, faites pivoter la partie inférieure complètement contre le mur, puis tirez vers le bas de façon que les crochets inférieurs s'accrochent sur les supports. (voir l'illustration).
- Vérifiez que l'unité est solide et à égalité du mur.
- L'installation de l'unité intérieure est terminée à ce moment.

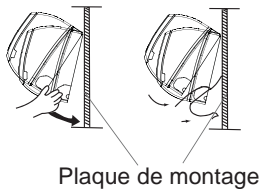

F. Flexible d'évacuation du condensat

- Vérifiez que le flexible d'évacuation du condensat s'achemine selon une pente constante vers le bas pour garantir l'écoulement de l'eau. Aucun pli ni remontée ne doit emprisonner l'eau dans le flexible (voir l'illustration).
- Facultatif : On peut utiliser un tuyau PVC pour raccorder un tuyau PVC de 1 po (D.I.) au flexible d'évacuation qui sort du mur pour se rendre à l'emplacement désiré.

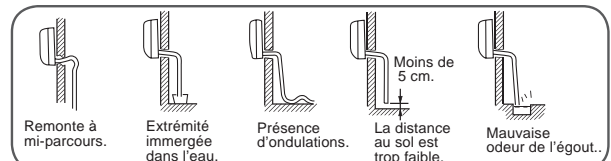

G. Enlèvement de l'unité intérieure

- Soulevez légèrement l'ensemble de l'unité verticalement.
- Tirez la partie inférieure de l'unité pour la dégager des crochets inférieurs et écartez-la légèrement du mur.
- Soulevez la partie supérieure de l'unité pour la dégager des crochets supérieurs.

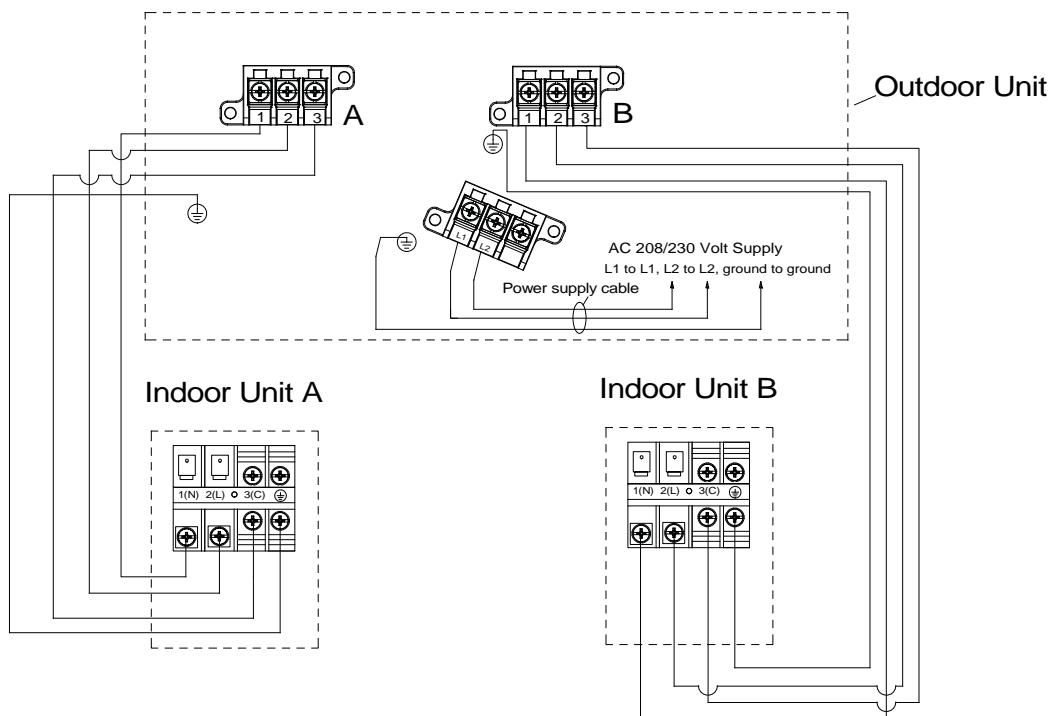

Remarque : Le schéma ci-dessus illustre seulement les connexions entre les unités intérieure et extérieure dans le cas d'une zone double à titre d'exemple.

INSTRUCTIONS D'INSTALLATION

Supports muraux

Un gabarit en carton pour la sellette est fourni avec plusieurs unités intérieures. Ce gabarit facilite la détermination de l'endroit d'installation du support mural et la découpe de tuyauterie.

REMARQUE : Le gabarit en carton n'est pas fourni avec certains modèles. Il faudra alors effectuer manuellement les mesures afin de déterminer l'emplacement du trou pour la tuyauterie.

Pendant le montage de l'unité, utilisez un détecteur de montants afin de sécuriser les trous les plus hauts à la structure de l'immeuble. Utilisez des ancrages adaptés au poids pour fixer les autres parties du support au mur.

EXEMPLE

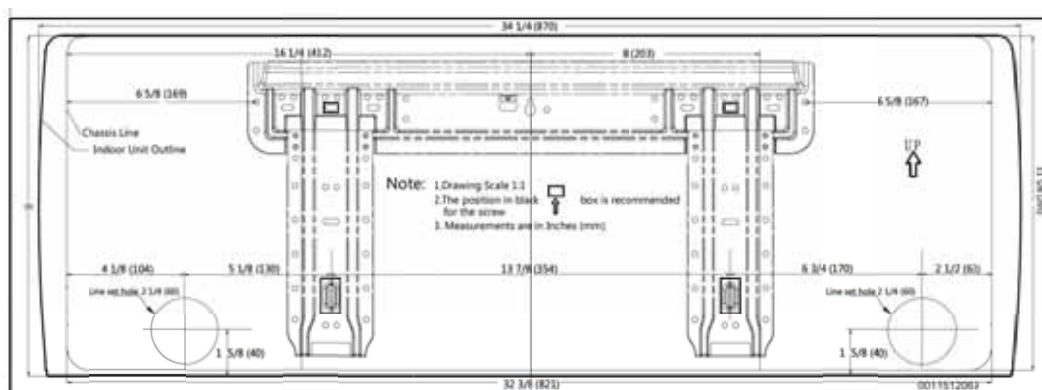

INSTRUCTIONS D'INSTALLATION

Étape 3 – Installation de l'unité extérieure

A. Préparation de l'unité extérieure pour l'installation

- Retirez tout l'emballage.
- Placez les coussinets antivibrations fournis sur les pieds de l'unité extérieure.
- Utilisez l'équipe de levage pour placer l'appareil sur une base solide, à 8 " au-dessus de la moyenne des chutes de neige.

Installation
correcte

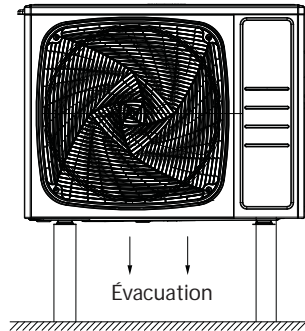

Installation
incorrecte

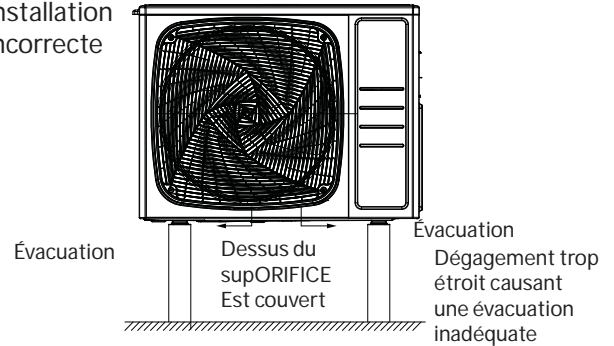

Installation
correcte

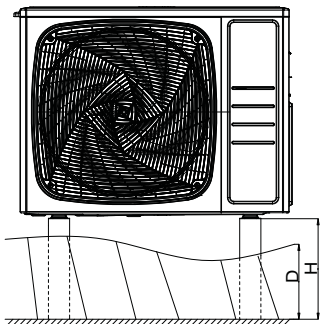

Hauteur minimale (H) doit être supérieure à la profondeur de neige maximale (P) ($H = P + 8$ po)

Installation
incorrecte

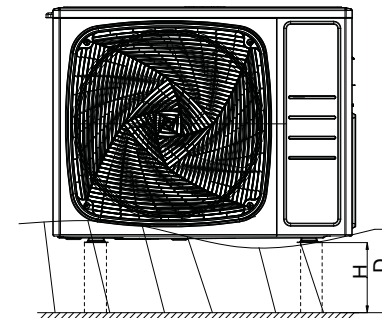

L'unité peut être recouverte de neige si la hauteur du supORIFICE Est insuffisante

INSTRUCTIONS D'INSTALLATION

Étape 3 – Installation de l'unité extérieure (Suite)

B. Fixation du coude d'évacuation sur l'unité extérieure

- Fixez le coude du tuyau d'évacuation sur l'unité extérieure si nécessaire. Raccordez le tuyau de rallonge au besoin (non fourni) (voir l'illustration).

REMARQUE : Le coude d'évacuation est doté d'une coupure antirefoulement et il ne reposera à égalité du bas de l'unité extérieure.

REMARQUE : Les modèles 2U20EH2HDA, 3U24EH2HDA, 4U36EH2HDA, 4U36MS2HDA, & 5U42MS2HDA n'utilisent pas de coude d'évacuation. Un plateau d'égouttement (non fourni) est nécessaire si la gestion du condensat est requise par la réglementation.

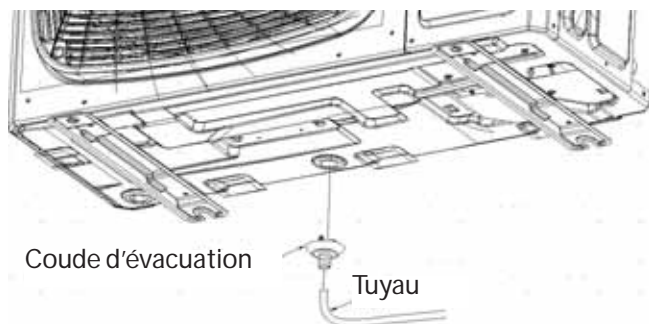

C. Connexions électriques de l'unité extérieure

⚠ AVERTISSEMENT RISQUE DE CHOC

ÉLECTRIQUE

Peut causer une blessure ou la mort.

Coupez l'alimentation électrique à la source avant de procéder à une réparation ou un entretien.

REMARQUE : Assurez-vous que l'ensemble du câblage satisfait les codes de l'électricité local et national et que l'alimentation électrique est compatible avec ce système.

- Connectez le câblage de l'alimentation électrique et de l'unité intérieure à l'aide d'une bride de câble de conduit sur le côté de l'unité extérieure (pour le câble 14/4 AWG et le câble d'alimentation électrique).
- À l'aide d'une pince à dénuder, retirez l'isolant et séparez les 4 fils.
- Vérifiez que les connexions de câblage de chaque fil correspondent à celles de l'intérieur.
- Assurez-vous que chaque fil se trouve sous la plaque de borne à vis et que la plaque est serrée.
- Assurez-vous que le câble torsadé 14/4 est fixé sous la ferrure serre-câble.
- Assurez-vous que toutes les connexions sont solides.

REMARQUE : L'omission de suivre les directives de câblage peut causer des dommages au panneau de contrôle et des problèmes de communication (code d'erreur E7). Cela comprend un calibre de fil inapproprié, l'utilisation d'un fil à âme solide, une épaisseur médiane et des connexions de borne médiocres.

INSTRUCTIONS D'INSTALLATION

Étape 3 – Installation de l'unité extérieure (Suite)

Modèle :
2U18MS2HDA
3U24MS2HDA

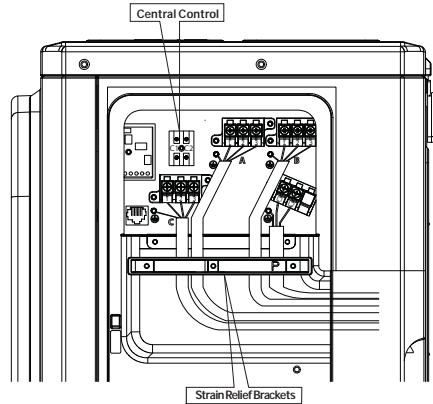
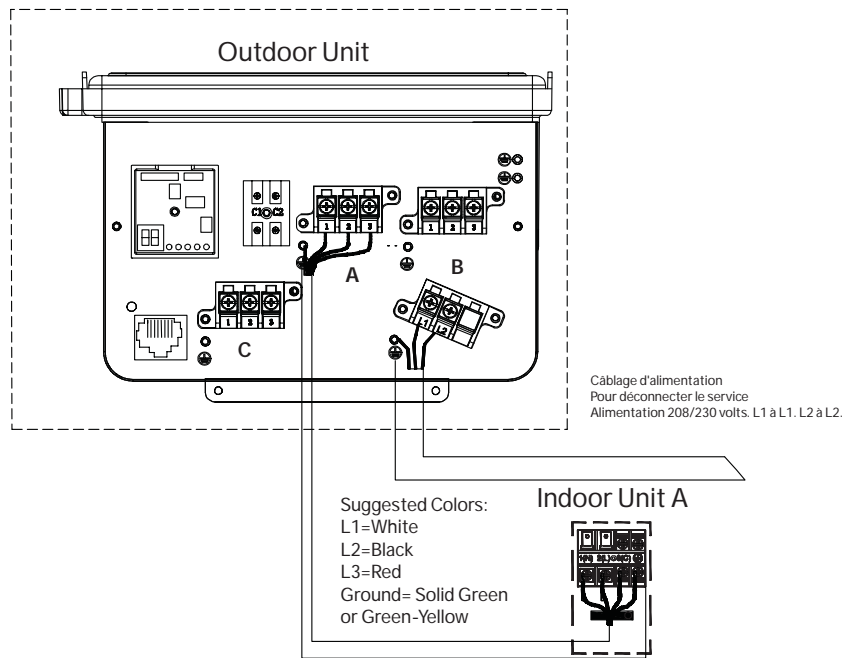

Model:
2U20EH2HDA
3U24EH2HDA
4U36MS2HDA

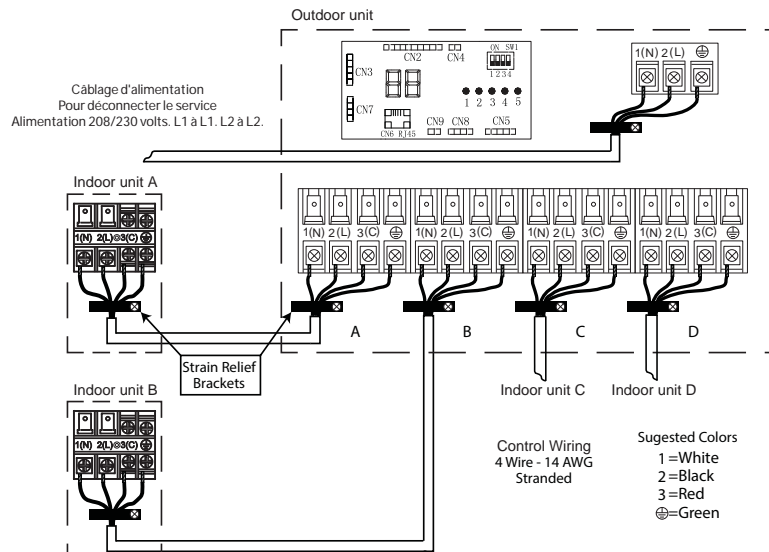

INSTRUCTIONS D'INSTALLATION

Étape 3 – Installation de l'unité extérieure (Suite)

Model:
4U36EH2HDA
5U42MS2HDA

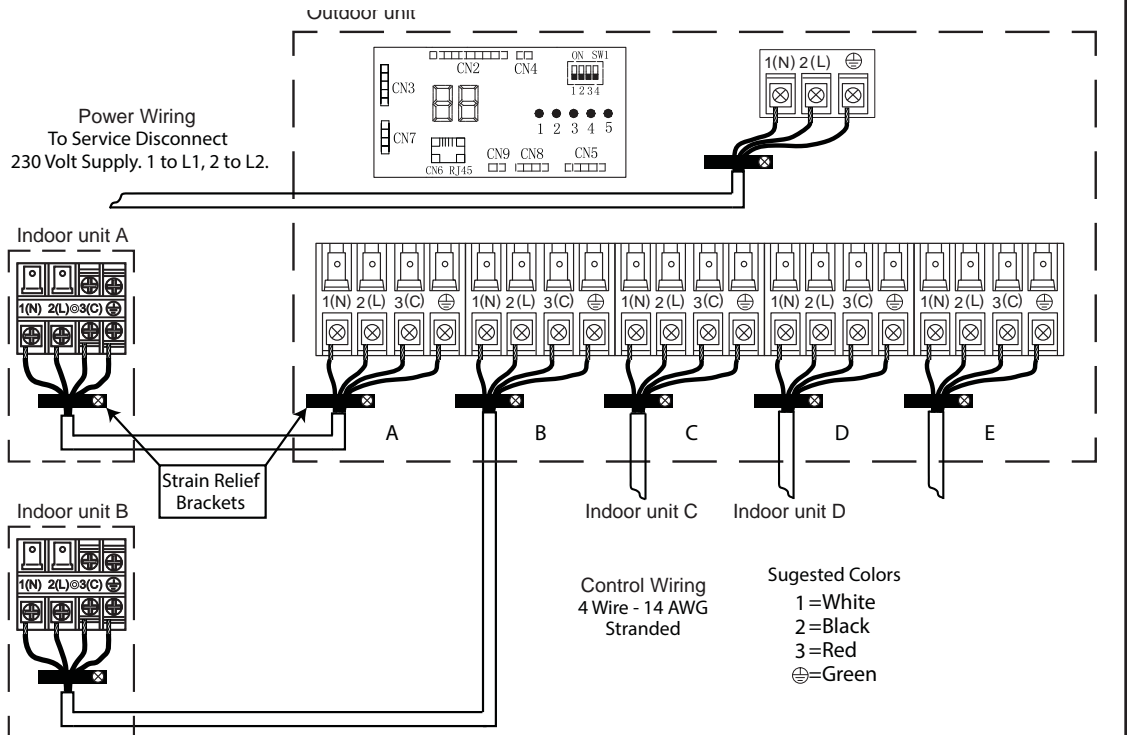

INSTRUCTIONS D'INSTALLATION

Étape 3 – Installation de l'unité extérieure (Suite)

Information sur la charge de réfrigérant et la longueur de tuyauterie

Numéro de modèle	Charge d'usine	Longueur de tuyau totale de la charge d'usine	Règle de charge additionnelle	Longueur de tuyau d'embranchement maximale	Longueur de tuyau de système maximale	Longueur minimale de tuyau
Unit	oz	ft	oz/ft	ft	ft	ft
2U18MS2HDA	60	50	0.2	65	98	10' par unité intérieure
3U24MS2HDA	67	100		82	197	
4U36MS2HDA	90	131		82	230	
2U20EH2HDA	69	66		82	165	
3U24EH2HDA	82	100		82	197	
4U36EH2HDA	102	131		82	230	
5U42MS2HDA	113	164		82	262	

D. Installation de la tuyauterie en cuivre

- Les dimensions des tuyaux de liaison sont déterminées par l'unité intérieure. Voyez les spécifications de l'unité intérieure pour plus d'informations. L'unité extérieure est livrée avec des adaptateurs d'orifice permettant de réduire ou d'agrandir la taille des orifices évasés en cas de besoin. Pour la connexion des modèles 24K avec orifices 3/8 et 5/8 po, les adaptateurs doivent être commandés séparément.
- Coupez la tuyauterie à la longueur nécessaire.
- Placez un raccord conique sur le tube puis évasez ce dernier à l'aide de l'outil à évaser à R-410A.
REMARQUE : Respectez les pratiques normalisées pour évaser le tube. Lors de la coupe et du fraisage du tube, usez de précaution pour éviter que de la saleté et des débris y pénètrent. N'oubliez pas de placer le raccord conique sur le tube avant d'évaser.
- Pour joindre la tuyauterie, alignez directement l'évasement sur le raccord de l'autre tube. Glissez le raccord conique sur le raccord et serrez à la main.
- Serrez les raccords selon les spécifications de couple indiqués dans le tableau des couples de serrage ci-dessous.

Un serrage forcé sans un centrage minutieux endommagera le filetage et causera une fuite de réfrigérant	
Diamètre de tube (ø)	Couple de serrage
1/4" (6,35mm)	18N.m/13.3Ft.lbs
3/8" (9,52mm)	42N.m/30.1Ft.lbs
1/2" (12.7mm)	55N.m/40.6Ft.lbs
5/8" (15.88mm)	60 N.m/44.3Ft.lbs

- Pour joindre la tuyauterie, alignez directement l'évasement sur le raccord de l'autre tube. Glissez le raccord conique sur le raccord et serrez à la main.
- Serrez les raccords selon les spécifications de couple indiqués dans le tableau des couples de serrage ci-dessous.

CAUTION

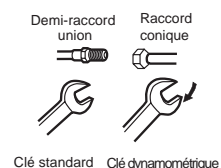
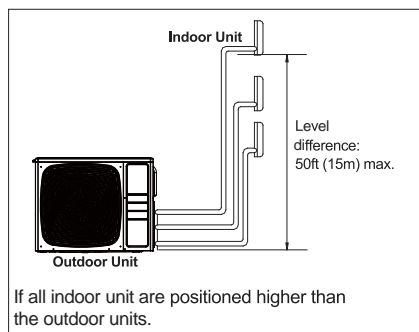
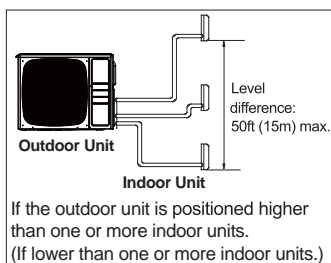
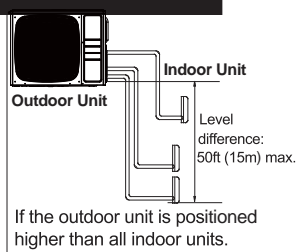

INSTRUCTIONS D'INSTALLATION

Étape 3 – Installation de l'unité extérieure (Suite)

E. Essai d'étanchéité

Effectuez les étapes suivantes pour CHAQUE paire de tuyaux. La soupape de service primaire possède un orifice de 5/16 po, un adaptateur peut être nécessaire.

- Retirez le capuchon de service sur le robinet.
- À l'aide d'un réservoir d'azote muni d'un régulateur, chargez le système à 150 psig d'azote sec en utilisant l'adaptateur « mini-split » pour raccorder le robinet.
- Vérifiez l'absence de fuites aux raccords évasés à l'aide de bulles de savon ou d'un autre moyen de détection. Si une fuite est détectée, réparer les raccords et refaire l'essai d'étanchéité. Procédez si aucune fuite n'est détectée sous 3 minutes.
- À l'aide du même réservoir et régulateur, chargez le système à 300 psig.
- Faites un essai d'étanchéité comme précédemment. Procédez si aucune fuite n'est détectée sous 3 minutes.
- À l'aide du même réservoir et régulateur, chargez le système à 300 psig.
- Faites un essai d'étanchéité comme précédemment. Continuez de vérifier le système durant 20 minutes.

⚠ AVERTISSEMENT

Utilisez uniquement de l'azote sec avec régulateur de pression pour pressuriser l'unité. N'utilisez pas d'acétylène, d'oxygène, de l'air comprimé ni des mélanges qui contiennent ces substances pour l'essai d'étanchéité. N'utilisez pas des mélanges d'hydrogène qui contiennent du frigorigène et de l'air au-dessus de la pression atmosphérique pour cet essai, car ils peuvent s'enflammer et causer une explosion. Lorsqu'il est utilisé comme gaz à l'état de traces, le frigorigène doit être uniquement mélangé avec de l'azote sec pour pressuriser les unités. L'omission de respecter ces recommandations peut entraîner la mort ou des blessures graves ainsi que des dommages à l'équipement et la propriété.

F. Système d'évacuation

REMARQUE – N'ouvrez pas le robinet de service.

- Retirez le capuchon de la conduite d'aspiration et fixez un micromètre et une pompe à vide. L'orifice mesure 5/16 po, un adaptateur peut être nécessaire.
- Évacuez le système à au moins 350 microns.
- Fermez le robinet de la pompe à vide et vérifiez le microvacuomètre. Si ce dernier augmente au-dessus de 150 microns en 60 secondes, l'évacuation est incomplète ou il y a une fuite dans le système. Si le microvacuomètre n'augmente pas au-dessus de 150 microns en 60 secondes, l'évacuation est complète.
- Une fois l'évacuation terminée, retirez l'adaptateur et le raccord du flexible de l'orifice de la conduite d'aspiration et remplacez le capuchon.

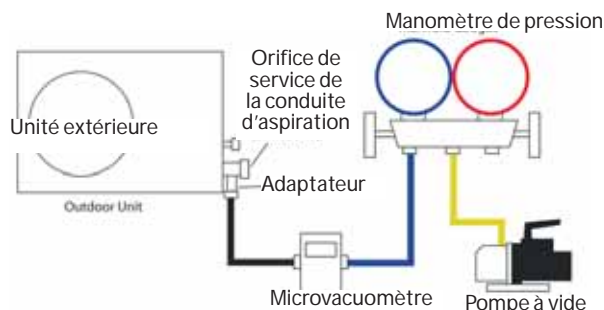

INSTRUCTIONS D'INSTALLATION

Étape 3 – Installation de l'unité extérieure (Suite)

G. Chargement du frigorigène

Si l'installation exige une tuyauterie de cuivre supérieure à 25 pi (7,6 m), alors ajoutez 0,2 oz de R-410A dans le système pour chaque pied additionnel de tuyauterie.

- Ajoutez tout frigorigène supplémentaire après l'évacuation à l'aide d'une balance numérique.
REMARQUE : Chargez du liquide seulement.
- Remplissez l'étiquette de charge du frigorigène avec de l'encre indélébile.
- Déposez la charge de fluide frigorigène d'origine figurant sur la plaque signalétique extérieure dans la boîte numéro 1.
- Inscrivez la quantité de frigorigène additionnelle (ajoutée) dans la case numéro 2.
- Additionnez les valeurs des cases 1 et 2 et placez le résultat dans la case d'addition (D).
- Apposez l'étiquette remplie à proximité de l'orifice de charge, sous la plaque de recouvrement de l'unité extérieure.
- Inscrivez les quantités sur l'unité extérieure à l'aide d'un marqueur à l'encre permanente au-dessus de l'orifice de recharge si aucune étiquette n'est présente.
- Retirez le capuchon du robinet de la conduite de liquide. À l'aide d'une clé hexagonale, ouvrez le robinet, puis remplacez et serrez le capuchon.
- Retirez le capuchon du robinet de la conduite d'aspiration. À l'aide d'une clé hexagonale, ouvrez le robinet, puis remplacez et serrez le capuchon.
- À l'aide de ruban à superposition, enveloppez ensemble la tuyauterie, le flexible d'évacuation du condensat et le câblage 14/4 AWG en commençant par le bas de l'ensemble et jusqu'à l'orifice de tuyauterie.
- Utilisez un scellant pour étancher l'orifice de tuyauterie afin d'empêcher les intempéries de pénétrer dans le bâtiment.

Ce produit contient des gaz à effet de serre fluorés assujettis au protocole de Kyoto. Ne le ventilez pas dans l'atmosphère.

Contient des gaz à effet de serre fluorés assujettis au protocole de Kyoto. _____ A

R410A

1 = oz B

2 = oz C

1+2 = oz D

F E

The diagram shows a schematic of the refrigerant charge label. It includes a box for 'R410A' and three input fields for recording weight in ounces. Field B is for the original charge (1), field C is for additional charge (2), and field D is for the total charge (1+2). A warning label is also present at the top. The diagram also shows the physical components of the unit, including the liquid line (F) and suction line (E) with their respective caps.

Type de frigorigène : R-410A

Valeur PRG* : 2088

PRG : Potentiel de réchauffement global

INSTRUCTIONS D'INSTALLATION

Étape 4 – Vérification finale

D. Test de vérification du câblage

Coupez l'alimentation électrique au disjoncteur. Mettez tous les commutateurs DIP du groupe SW1 sur ON. Lorsque l'alimentation électrique est rétablie, l'écran DEL va alterner entre la fréquence du compresseur et le code CH (check : vérification). Le système fera fonctionner chaque unité (A, B, C, D, et E), en exécutant des cycles marche-arrêt de chaque soupape de détente électronique tout en testant le câblage. La réussite d'un test sera signalée par l'allumage constant en vert du voyant correspondant (1=A, 2=B, 3=C, 4=D, 5=E). Les unités mal câblées vont générer un code EC sur l'écran avec clignotement en vert du voyant correspondant.

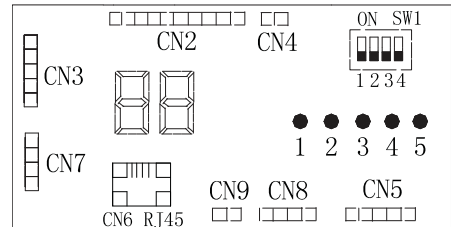
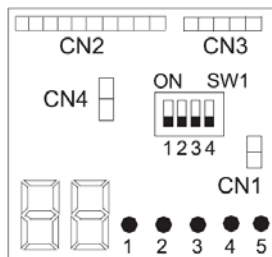

Affichage	Vert LEDs					Message
	1 (Orifice A)	2 (Orifice B)	3 (Orifice C)	4 (Orifice D)	5 (Orifice E)	
 Indique la vitesse du compresseur. Les numéros clignotants sont des anomalies actuelles	ARRÊT					Pas d'alimentation à l'unité. L'unité est récemment mise sous tension et la communication a commencé.
	MARCHE/ARRÊT					Le VOYANT ALLUMÉ indique que cette unité intérieure a créé un chemin de communication et qu'elle fonctionnera. Le VOYANT ÉTEINT indique qu'il n'y a pas d'unité intérieure installée ou que la communication est mauvaise.

Test du système

Veuillez expliquer au client comment faire fonctionner le système en utilisant le manuel du propriétaire fourni avec l'unité intérieure.

Explication du fonctionnement à l'utilisateur final

- À l'aide du manuel d'utilisation, expliquez à l'utilisateur comment utiliser le climatiseur/la thermopompe (la télécommande, l'ajout/le retrait des filtres à air, placer ou retirer la télécommande de son support, les méthodes de nettoyage, les mesures de précaution relatives au fonctionnement, etc.).
- Réviser les mesures de précaution relatives au fonctionnement.
- Recommandez à l'utilisateur de lire attentivement les instructions d'utilisation.

Points à vérifier lors de l'essai du système

- Aucune fuite de gaz dans la tuyauterie?
- La tuyauterie est-elle isolée correctement?
- Le câblage de connexion des unités intérieure et extérieure est-il inséré solidement dans le bornier?
- Le câblage de connexion des unités intérieure et extérieure est-il attaché?
- Le condensat s'évacue-t-il correctement?
- Le fil de terre est-il solidement connecté? L'unité intérieure est-elle solidement fixée?
- Le courant de la source d'alimentation électrique est-il compatible avec le code de l'électricité local?
- Des bruits irréguliers se font-ils entendre?
- La température de refroidissement descend-elle entre 20 et 30 °F (-6,7 et -1,1 °C)?
- La température de réchauffement monte-t-elle entre 35 et 40 °F (1,7 et 4,4 °C)?
- L'affichage de la température ambiante est-elle précise?

GARANTIE LIMITÉE

Pour les modèles de produit listés sur l'annexe 1 (le « Produit »), cette garantie limitée de bas standard est fournie au propriétaire d'origine du Produit:

Pour la période de :	Haier remplacera:
Garantie limitée de 5 ans sur les pièces à compter de la date d'origine de l'achat	Cette garantie de base limitée standard couvre tous les défauts de fabrication et de matériaux pour les pièces mécaniques et électriques (y compris le compresseur) contenues dans le Produit (« Pièces défectueuses ») pendant une période de 5 ans à compter de la date d'achat. GE Appliances fournira des pièces neuves ou remises à neuf, ou un remplacement pour toute l'unité, ou une partie de celle-ci, à sa discrétion exclusive, à votre installateur technicien en CVC accrédité. Cette garantie couvre aussi tous les défauts de fabrication ou de matériaux pour la télécommande de l'unité pendant une période d'un an. La télécommande est protégée par une garantie d'un an sur les accessoires. Le système sans conduits est couvert par une garantie limitée de base standard. GE Appliances fournira une télécommande neuve ou remise à neuf, à sa discrétion exclusive.

COMPOSANTS EXCLUS :

Les composants suivants ne sont pas couverts par cette garantie : carrosseries, pièces de carrosserie, filtres à air, déshydrateurs, réfrigérant, jeux de conduites de réfrigérant, courroies, câblage, fusibles, gicleurs d'huile, accessoires de l'appareil et toutes les pièces qui n'impactent pas le fonctionnement de l'appareil.

QUELLE EST LA DATE D'ACHAT :

La « Date d'achat » est la date à laquelle l'installation d'origine a été complétée et toutes les procédures de mise en service du Produit ont été correctement exécutées et vérifiées d'après la facture de l'installateur. Il est fortement recommandé de remplir l'enregistrement. Si la date de l'installation ne peut pas être vérifiée, alors la Date d'achat tombera soixante (60) jours suivant la date de fabrication, telle que déterminée par le numéro de série du Produit. Vous devez conserver et être en mesure de fournir votre ticket de caisse d'origine de l'installateur comme preuve de la Date d'achat. Pour une nouvelle construction, la date d'achat sera la date d'achat de la résidence par le propriétaire du bâtiment.

QUI EST COUVERT :

Occupé par le propriétaire : le « Propriétaire d'origine » de ce produit signifie que propriétaire initial (et/ou son conjoint(e)) de la résidence où le Produit a été installé à l'origine. Non occupé par le propriétaire : le « Propriétaire d'origine » du Produit signifie le propriétaire initial du bâtiment où le Produit a été installé à l'origine, et pour une nouvelle construction, l'acheteur du bâtiment auprès du développeur. « Non occupé par le propriétaire » est défini comme a) un bâtiment résidentiel individuel ou collectif non occupé par le propriétaire, ou b) une application commerciale non industrielle, comme des immeubles à bureaux, des établissements de commerce de détail, des hôtels/motels), mais pour les Propriétaires d'origine qui n'occupent pas le bâtiment, cette garantie limitée nécessite que le produit soit installé et entretenu sur une base annuelle par un technicien en CVC accrédité (une preuve d'entretien annuel est requise). Sous réserve de la loi de l'État ou de la province où le Produit est installé, le reste de cette garantie de base standard est transférable aux propriétaires subséquents de la résidence ou du bâtiment.

COMMENT OBTENIR UN SERVICE D'INSTALLATION OU DE RÉPARATION :

Communiquez avec votre technicien-installateur en chauffage, ventilation et climatisation agréé. Tous les services d'installation et de réparation doivent être réalisés par un technicien en chauffage, ventilation et climatisation agréé.

L'omission de recourir à un technicien en chauffage, ventilation et climatisation agréé pour l'installation de ce Produit annule toute garantie sur ce Produit.

ESTA GARANTÍA NO CUBRE

- Les dommages résultant d'une réparation, d'un entretien ou d'une installation incorrectes.
- Les dommages survenus pendant l'expédition.
- Les défauts qui ne sont pas attribuables au fabricant (c.-à-d. autres que les vices de matière et de main-d'œuvre).
- Les dommages résultant d'un mauvais usage, d'un abus, d'un accident, d'une modification, d'un manque de soins appropriés et/ou d'un entretien régulier, ou d'un courant électrique incorrect.
- Les dommages résultant d'une inondation, d'un incendie, du vent, de la foudre, d'un accident ou de conditions similaires.
- Un Produit qui n'a pas été installé ou réparé par un technicien agréé en chauffage, ventilation et climatisation.
- La main-d'œuvre et les services connexes pour la réparation ou l'installation du Produit.
- Un Produit acheté auprès d'un revendeur en ligne non autorisé.
- Les dommages résultant de l'exposition du Produit à une atmosphère qui comporte des substances corrosives ou des niveaux élevés de particules (telles que suie, aérosols, vapeurs, graisse).
- Un Produit vendu et/ou installé à l'extérieur des cinquante (50) États des États-Unis, du district de Columbia ou du Canada.
- Les piles du contrôleur et des autres accessoires fournis avec le Produit pour l'installation (p.ex. flexible en plastique).
- L'entretien normal tel que le nettoyage des serpentins et des filtres et la lubrification.
- Un Produit installé dans un immeuble occupé par de(s) non propriétaire(s) s'il n'a pas fait l'objet d'un entretien annuel par un technicien en chauffage, ventilation et climatisation agréé (preuve requise).
- Les dommages résultant de l'utilisation d'un composant ou d'une pièce usagés ou non approuvés par GE Appliances, a Haier company (p.ex. un condenseur ou une unité de traitement d'air usagés et/ou non approuvés).
- Des composants ou des pièces non fournis par GE Appliances, a Haier Company
- Un produit qui a été déplacé de son installation d'origine vers une nouvelle résidence ou un nouveau bâtiment.

GARANTIE LIMITÉE

GARANTIE LIMITÉE ENREGISTRÉE STANDARD DE 10 ANS

Tous les « Produits intérieurs et extérieurs », identifiés dans l'annexe 1, enregistrés par l'installateur ou le Propriétaire d'origine dans les 60 jours suivant la date d'achat reçoivent une garantie limitée enregistrée standard qui est identique à la garantie de base standard, sauf que la garantie limitée sur les pièces est d'une durée de 10 ans. Tous les produits qui ne sont pas enregistrés dans les 60 jours suivant la date d'achat sont assujettis à une garantie de base standard. Certains États et certaines provinces ne permettent pas des conditions de garantie soumises à un enregistrement; dans ces États et provinces, la durée la plus longue s'applique pour la garantie limitée sur les pièces. Sauf au Texas ou aux endroits où la loi l'exige, cette garantie limitée enregistrée standard n'est pas transférable à un acheteur subséquent (autre que l'acheteur d'un nouveau bâtiment), mais les achats subséquents recevront le reste de la garantie de base standard

CETTE GARANTIE LIMITÉE SE SUBSTITUE À TOUTE AUTRE GARANTIE, EXPRESSE OU IMPLICITE, Y COMPRIS TOUTE GARANTIE RELATIVE À LA QUALITÉ MARCHANDE OU L'ADÉQUATION À UN USAGE PARTICULIER.

Le recours autorisé dans cette garantie est exclusif et il est accordé en remplacement de tout autre recours. Cette garantie ne couvre pas les dommages accessoires ou indirects. Certains États ou provinces ne permettent pas l'exclusion des dommages accessoires ou indirects, donc cette limitation peut ne pas s'appliquer à vous. Certaines États ou provinces ne permettent pas de limiter la durée d'une garantie implicite, donc cette limitation peut ne pas s'appliquer à vous. Cette garantie vous accorde des droits particuliers et il peut exister d'autres droits qui varient selon l'État ou la province. Cette garantie couvre les appareils dans les cinquante (50) États des États-Unis, du district de Columbia ou du Canada Cette garantie est attribuée par GE Appliances a Haier company, Louisville, KY 40225.

ANNEXE 1

Le « Produit » est défini comme des unités à décharge latérale et des unités divisées sans conduits de la marque Haier et GE Appliances. Le « Produit » contient 2 sous-catégories de produits : les « Produits intérieurs et extérieurs » et les « Produits d'installation sélectionnés, » qui sont définis de façon plus explicite ci-dessous : les « Produits intérieurs et extérieurs » peuvent être identifiés de façon plus précise par les descriptions de numéro de modèle suivantes : 1U*, 2U*, 3U*, 4U*, 5U*, AB*, AD*, AL*, AM*, AW*, AF*, ASY*, USY*, ASH*, AUH*, UUC*, UUY*; et les « Produits d'installation sélectionnés » sont identifiés par les descriptions de numéro de modèle suivantes : PB-*, PAD-*

REMARQUE

ÍNDICE

INFORMACIÓN IMPORTANTE DE SEGURIDAD	62
INSTRUCCIONES DE INSTALACIÓN	64
Preparación	71
Instalación de la Unidad Interior	72
Instalación de la Unidad Exterior	76
Control Final	83
GARANTÍA LIMITADA	86

MANTENIMIENTO DE REGISTROS

Gracias por adquirir este producto de Haier. Este manual del propietario le ayudará a lograr el mejor rendimiento de su nuevo acondicionador de aire.

Para referencia futura, registre el modelo y número de serie ubicados en la etiqueta que se encuentra al costado de su acondicionador de aire, y la fecha de compra.

Abroche su comprobante de compra a este manual, como ayuda para acceder al servicio de la garantía de ser necesario.

Para registrar su Nuevo Sistema sin Conducto de Haier visite <http://www.haierductless.com/product-registration> e ingrese la información del número de modelo/ serie en esta página. Para acceder a la garantía del compresor y de las piezas por 10 años, es necesario realizar un registro dentro de los 60 días desde el momento de la instalación.

Número de modelo

Número de serie

Fecha de compra



Este manual contiene instrucciones de instalación para unidades internas en paredes altas. Cuando se use la serie FlexFit con unidades internas con otros estilos, consulte el Manual del Propietario suministrado con la unidad interna para acceder a las instrucciones de instalación.

RANGO DE OPERACIÓN

La siguiente información enumera el rango operativo específico para cada modelo.

2U18MS2HDA / 3U24MS2HDA / 4U36MS2HDA

Enfriamiento: 14°F -115° F

Calefacción: -4°F -75°F

2U20EH2HDA / 3U24EH2HDA / 4U36EH2HDA / 5U42MS2HDA

Enfriamiento: 14°F -115° F

Calefacción: -15°F -75°F

NOTAS:

- La unidad dejará de funcionar cuando la temperatura exterior sea inferior a -22°F (-30°C). La unidad reanudará su funcionamiento de forma automática cuando la temperatura se eleve por encima del límite de temperatura baja.
- Para lograr una capacidad y eficiencia óptimas a 5°F (-15°C) y menos, se recomienda usar el ventilador interior en el modo Turbo (Turbo).
- Se recomienda tener una fuente de calefacción secundaria disponible en caso de que la temperatura caiga por debajo del rango de operación.

CONTROL DEL SISTEMA PREPROGRAMADO

Por favor, observe que el sistema NO funcionará de forma normal a menos que se complete uno de los siguientes procedimientos.

Cuando se alimente el sistema por primera vez, la pantalla LED interior y exterior exhibirá "CC". Por favor, observe que NO se trata de un código de error. Éste es un indicador de que el sistema está listo para realizar la "Prueba del Sistema Preprogramado".

El instalador podrá elegir una de las dos siguientes opciones :

• **Opción 1** (Prueba de Sistema Preprogramada):

- Configure el modo interior en "Heat" (Calor) o "Cool" (Frío) y luego ajuste la temperatura interior en 77°F (25°C). La prueba del sistema preprogramado comenzará dentro de los cinco segundos.
 - En la pantalla interior parpadearán "Fn" y "N1"; en la pantalla exterior parpadeará "N1".
 - La prueba continuará durante 18~25 minutos, incluyendo la prueba de calefacción (pantalla "N2") y la prueba de refrigeración (pantalla "N3"), dependiendo de las condiciones exteriores. Para consultar sobre la secuencia de funcionamiento, lea la Sección del Manual de Instalación "Modelos de Energy Star (Capacidades de Instalación)".
 - Cuando se completen y pasen todas las pruebas, la pantalla interior y exterior mostrarán "PS". El usuario podrá presionar cualquier botón para salir el modo de prueba. El sistema se podrá usar ahora de forma normal.

• **Opción 2** ("Prueba de Sistema Preprogramada" del bypass): configure el modo interior en el modo "Dry" (Seco) primero y luego configure la temperatura interior en 68°F (20°C).

- En la pantalla interior parpadeará "BP" durante cinco segundos y ésta luego se apagará de forma automática.
- El sistema se podrá usar ahora de forma normal.

Nota: Las pruebas automáticas también se podrán pasar configurando el modo interior en Dry (Seco) y luego configurando la temperatura en 68°F (20°C), mientras la unidad parpadea CC luego de haber realizado el encendido inicial de la unidad. La pantalla interior deberá exhibir BP durante 5 segundos y luego pasar al modo de inactividad. La unidad se podrá usar entonces de forma normal. Si se inició el modo de prueba de instalación, no se podrá saltar dicha prueba a menos que haya un reinicio del ciclo de energía antes de la finalización de las pruebas de instalación.

Nota: Si la temperatura exterior supera el rango de funcionamiento normal (por ej.: inferior a -4°F (-20°C) o superior a 115°F (46°C)), la activación de una prueba preprogramable podrá generar como resultado un código de error. El fabricante sugiere saltar la prueba cuando haya un clima severo y regresar al lugar de trabajo y realizar la prueba cuando la temperatura exterior lo permita.

Nota: De ser necesario volver a realizar pruebas de instalación preprogramadas luego de completar inicialmente la mismas con éxito, configure el control remoto en Cool (Frío), High Fan Speed (Velocidad de Ventilación Alta), 60°F (16°C), y luego presione el botón de inactividad 5 veces de forma continua. Luego de escuchar 5 pitidos en la unidad interior, alimente el ciclo.

Nota: Con el fin de lograr el máximo rendimiento en bajas condiciones ambientales, se recomienda configurar la velocidad del ventilador en turbo.

INFORMACIÓN IMPORTANTE DE SEGURIDAD

⚠ ADVERTENCIA Para su seguridad, siga las instrucciones de este manual a fin de minimizar riesgos de incendio, descargas eléctricas o lesiones personales.

- Use este equipo sólo para su propósito original, como se describe en el Manual del Usuario.
- Este acondicionador de aire deberá ser instalado de forma apropiada de acuerdo con las Instrucciones de Instalación antes de su uso.
- Todo el cableado deberá ser adecuado al valor de la corriente que figura en la placa de calificación. Use cables de cobre únicamente.
- Todo el trabajo eléctrico deberá ser completado por un electricista calificado y de acuerdo con los códigos de construcción locales y nacionales.
- Todo el servicio técnico deberá ser realizado por un individuo calificado.
- Todos los acondicionadores de aire contienen

Si es necesario realizar un servicio que requiere el ingreso al sistema de refrigeración sellada, las regulaciones federales requieren que el trabajo sea realizado por un técnico que posea una certificación Clase II o Universal.

refrigerantes, los cuales de acuerdo con la ley federal deben ser retirados antes de deshacerse del producto. Si se deshará de un producto viejo que posee refrigerantes, consulte a la compañía a cargo del manejo de productos descartados.

- Estos sistemas de acondicionadores de aire R-410A requieren que los contratistas y técnicos usen herramientas, equipos y estándares de seguridad aprobados para su uso con este refrigerante. NO use equipamiento certificado sólo para el refrigerante R22.

⚠ ADVERTENCIA RIESGO DE DESCARGA ELÉCTRICA. Puede ocasionar lesiones o la muerte.

- La conexión a tierra es esencial antes de realizar la conexión al suministro de corriente.
- Desconecte todos los suministros de corriente eléctrica remotos antes de realizar el servicio técnico.
- Repare o reemplace de inmediato todos los cables de corriente pelados o con cualquier tipo de daño. No use cables que presenten cortaduras o daños por abrasión sobre su extensión o extremos.

⚠ ADVERTENCIA RIESGO DE INCENDIO. Puede ocasionar lesiones o la muerte.

- No guarde ni use materiales combustibles, gasolina u otros vapores inflamables y líquidos cerca de éste o de otros electrodomésticos.

⚠ ADVERTENCIA

Este electrodoméstico no deberá ser usado por personas (incluyendo niños) con capacidades físicas, sensoriales o mentales reducidas o con falta de experiencia y conocimiento, a menos que cuenten con supervisión o instrucción con relación al uso de este electrodoméstico por parte de una persona responsable de su seguridad. Los niños deberán ser supervisados a fin de asegurar que no se juegue con el electrodoméstico.

Para fin de evitar el riesgo de sofocación, mantenga la bolsa plástica o la película delgada usada como material de embalaje alejada de los niños pequeños.

Asegúrese de no permitir el ingreso de materiales ajenos (aceite, agua, etc.) a la tubería del refrigerante. Selle todos los extremos de la tubería del refrigerante antes de guardarla.

Con propósitos de instalación, asegúrese de usar las piezas suministradas por el fabricante u otras piezas indicadas. El uso de piezas no indicadas podrá ocasionar accidentes graves tales como fallas de la unidad, pérdidas de agua,

descargas eléctricas, o incendios.

El suministro de corriente de este producto es de 208/230 VAC/60hz/1PH. Verifique que el voltaje se encuentre en un rango de entre 187~253 antes de encender el equipo.

El suministro de corriente a la bomba de calor deberá ser desde un circuito dedicado que cumpla con los requisitos de ampacidad del circuito de empalmes.

Use un disyuntor con circuito de empalmes especial y un receptáculo que coincida con la capacidad del circuito de corriente de la bomba de calor. (Realice la instalación de acuerdo con los estándares técnicos locales para equipos eléctricos).

No extienda el cable de corriente.

Realice el cableado de acuerdo con los estándares, de modo que el acondicionador de aire pueda ser operado de forma segura y favorable.

Instale un disyuntor con circuito de empalmes especial, de acuerdo con las leyes y regulaciones relacionadas y los estándares de la compañía eléctrica.

INFORMACIÓN IMPORTANTE DE SEGURIDAD

⚠ PRECAUCIÓN

Se recomienda encarecidamente que no abra ni cierre las válvulas de cierre cuando la temperatura exterior sea inferior a -5°F (-21°C), ya que esto puede causar fugas de refrigerante.

Asegúrese de que el encendido esté activado durante por lo menos 12 horas luego de períodos donde haya estado apagado en un ambiente de 32°F (0°C) o menos.

No toque las aletas de la bobina. Tocar las aletas de la bobina podrá producir daños sobre las aletas o lesiones personales tales como rupturas de la piel.

Asegúrese de que la capacidad del circuito eléctrico sea la adecuada para todas las cargas conectadas al panel del servicio eléctrico. Si las cargas eléctricas totales superan la capacidad de la fuente de alimentación, incremente el conductor y la capacidad del panel.

En caso de que la corriente provista esté por debajo de los requisitos de la etiqueta de especificaciones técnicas del equipo, comuníquese con la compañía eléctrica.

Asegúrese de instalar un disyuntor de la capacidad especificada.

La regulación de cables y disyuntores difiere de acuerdo a cada localidad; consulte en relación a las reglas locales.

No use las tuberías de refrigerante existentes.

Use una tubería de refrigerante que esté limpia y libre de cualquier tipo de contaminación que pueda generar daños sobre el sistema, incluyendo azufre, óxido de cobre, polvo, astillas metálicas, polvo, aceite o agua

Evite colocar tuberías soldadas juntas. Use una tubería de cobre de longitud continua, ya que los óxidos formados a través de técnicas de soldadura inadecuadas podrán dañar el equipo.

No use tuberías de cobre que posean una parte colapsada, deformada o descolorida (especialmente en la superficie interior). De otro modo, la válvula de expansión o la tubería capilar se podrán bloquear con contaminantes.

El uso de una tubería de tamaño inadecuado reducirá el rendimiento. La presión máxima de R410A es muy superior a R22. Use una tubería de cobre con el grosor de pared adecuado

A fin de evitar la rotura de la tubería, evite realizar curvaturas pronunciadas. Curve la tubería generando un radio de curvatura de 4 pulg. (100mm) o más.

Si la tubería es curvada de forma repetida en el mismo lugar, la misma se romperá.

LEA Y GUARDE ESTAS INSTRUCCIONES

PARA ACCEDER A MÁS AYUDA, VISITE HAIERAPPLIANCES.COM O LLAME A LA LÍNEA DE AYUDA AL CONSUMIDOR AL 877-337-3639.

ANTES DE COMENZAR

Lea estas instrucciones en su totalidad y atentamente.

IMPORTANTE – Conserve estas instrucciones para uso del inspector local.

IMPORTANTE – Cumpla con todos los códigos y ordenanzas gubernamentales.

- **Nota para el Instalador** – Asegúrese de que el Comprador conserve estas instrucciones.
- **Nota para el Comprador** – Conserve estas instrucciones para referencia futura.
- **Nivel de habilidad** – La instalación de este sistema de acondicionador de aire split deberá ser realizada por un técnico licenciado y certificado (para manejar refrigerante R-410A, recuperación, etc.) y por un electricista.
- La correcta instalación del producto es responsabilidad del instalador.
- Si se producen fallas en el producto debido a una instalación inadecuada, la Garantía no cubrirá las mismas.
- Para su seguridad personal, este sistema deberá estar correctamente conectado a tierra.
- Los dispositivos de protección (fusibles o disyuntores) aceptables para la instalación aparecen especificados en la placa de cada unidad.
- Para cualquier reparación que requiera el ingreso al sistema de refrigeración sellada, las regulaciones federales solicitan que el trabajo sea realizado por un técnico que posea una certificación Clase II o Universal.

⚠ PRECAUCIÓN

Los cables eléctricos de aluminio pueden presentar problemas especiales – consulte a un electricista calificado. El voltaje de suministro permanece activo en la unidad incluso una vez que se apagan los controles

INSTRUCCIONES DE INSTALACIÓN

Herramientas Requeridas para la Instalación

HERRAMIENTAS NECESARIAS

- Cable Trenzado AWG de 14/4
 - Llave de 17mm, 22mm, 26mm o Llave Ajustable
 - Refrigerante 410A*
 - Cinta Adhesiva*
 - Sujetador del Cable Conductor de 1/2"*
 - Juego de Cables de Cobre (consulte en la especificación de interior sobre el tamaño del juego de cables)
 - Destornillador Phillips nº2
 - Taladro
 - Abocardador de 45°
 - Llave Hexagonal
 - Sierra de Agujero de 2 1/4"
 - Aislante*
 - Nivel
 - Calibrador de Colector
 - Cinta de Medición
 - Medidor de Micrones
 - Adaptador para Mini Split (5/16" H a 1/4" M)
 - Nitrógeno*
 - Cortatubos
 - Tubería de PVC (opcional)
 - Cuchillo con Filo
 - Escariador
 - Abrazadera de Montura (L.S.) c/ tornillos
 - Sellador, no expansible (para el orificio del juego de cables)
 - Solución de jabón/ agua* o detector de pérdidas de gas
 - Detector de montantes
 - Llave Dinamométrica
 - Bomba de Vacío
 - Pelacables
- * consumible

INSTRUCCIONES DE INSTALACIÓN

MATRICE DE COMPATIBILITÉ POUR SYSTÈME SANS CONDUITS MULTIZONE

2U18MS2HDA / 2U20EH2HDA	COMBINAISONS	
	Puerto A	Puerto B
Tamaño del Puerto	1/4" X 3/8"	1/4" X 3/8"
Adaptador	No se requiere adaptador	No se requiere adaptador
DOS ZONE	7k	7k
	7k	9k
	9k	9k
	7k	12k
	9k	12k
	12k	12k

3U24MS2HDA / 3U24EH2HDA	COMBINAISONS				
	Puerto A	Puerto B	Puerto C		
Tamaño del Puerto	1/4" X 3/8"	1/4" X 3/8"	MS: 1/4" X 3/8"		
			EH: 1/4" X 1/2"		
Adaptador	No se requiere adaptador	No se requiere adaptador	Puerto C Requiere Adaptador		
			MS	EH	
DOS ZONE	-	7k	7k	-	E
	-	7k	9k	-	E
	-	9k	9k	-	E
	-	7k	12k	-	E
	-	9k	12k	-	E
	-	12k	12k	-	E
	-	7k	18k	D	-
	-	9k	18k	D	-
	-	12k	18k	D	-
TRES ZONE	7k	7k	7k	-	E
	7k	7k	9k	-	E
	7k	9k	9k	-	E
	7k	7k	12k	-	E
	9k	9k	9k	-	E
	7k	9k	12k	-	E
	9k	9k	12k	-	E
	7k	12k	12k	-	E
	7k	7k	18k	D	-
	9k	12k	12k	-	E

Adaptador		GEA PART#
A	1/4" to 3/8" flare Adapter	WJ01X23925
B	3/8" to 5/8" flare Adapter	WJ01X23924
C	1/2" to 5/8" flare Adapter	WJ01X23932
D	3/8" to 1/2" flare Adapter	WJ01X26853
E	1/2" to 3/8" flare Adapter	WJ01X26854

Modelos que pueden requerir adaptadores				
*1 - Estos modelos de 24K requieren juegos de cables de 3/8" para líquido y de 5/8" para vapor				
AW24LP2VHA	USYM24UCDSA	USYL24UCDSA	AL24LP2VHA	AM24LP2VHA
*2 - Estos modelos de 24K requieren juegos de cables de 1/4" para líquido y de 1/2" para vapor				
AW24TC2HDA				
Todos los modelos de 18K requieren juegos de cables de 1/4" para líquido y de 1/2" para vapor				
Todos los modelos de 7K, 9K y 12K requieren juegos de cables de 1/4" para líquido y de 3/8" para vapor				

INSTRUCCIONES DE INSTALACIÓN

4U36MS2HDA / 4U36EH2HDA	COMBINAISONS						
	Puerto A	Puerto B	Puerto C			Puerto D	
Tamaño del Puerto	1/4" X 3/8"	1/4" X 3/8"	1/4" X 3/8"			1/4" X 1/2"	
Adaptador	No se requiere adaptador	No se requiere adaptador	Los adaptadores varían en relación al Modelo de 24K. Lea las Notas 1 y 2.		No se requiere adaptador	Los adaptadores varían en relación al Modelo de 24K. Lea las Notas 1 y 2.	
DOS ZONE	-	-	9k	-	-	18k	-
	-	-	12k	-	-	18k	-
	-	-	7k	-	-	24k	A,C ¹ -- ²
	-	-	9k	-	-	24k	A,C ¹ -- ²
	-	-	12k	-	-	24k	A,C ¹ -- ²
	-	-	18k	D	-	18k	-
	-	-	24k	A,B ¹	D ²	18k	-
	-	-	24k	A,B ¹	D ²	24k	A,C ¹ -- ²
TRES ZONE	-	9k	9k	-	-	9k	E
	-	7k	9k	-	-	12k	E
	-	9k	9k	-	-	12k	E
	-	7k	12k	-	-	12k	E
	-	7k	7k	-	-	18k	-
	-	9k	12k	-	-	12k	E
	-	7k	9k	-	-	18k	-
	-	9k	9k	-	-	18k	-
	-	12k	12k	-	-	12k	E
	-	7k	12k	-	-	18k	-
	-	7k	7k	-	-	24k	A,C ¹ -- ²
	-	7k	9k	-	-	24k	A,C ¹ -- ²
	-	9k	9k	-	-	24k	A,C ¹ -- ²
	-	12k	12k	-	-	18k	-
	-	7k	12k	-	-	24k	A,C ¹ -- ²
	-	9k	12k	-	-	24k	A,C ¹ -- ²
-	12k	12k	-	-	24k	A,C ¹ -- ²	
-	12k	18k	D	-	18k	-	
CUATRO ZONE	7k	7k	7k	-	-	7k	E
	7k	7k	7k	-	-	9k	E
	7k	7k	9k	-	-	9k	E
	7k	7k	7k	-	-	12k	E
	7k	9k	9k	-	-	9k	E
	7k	7k	9k	-	-	12k	E
	9k	9k	9k	-	-	9k	E
	7k	9k	9k	-	-	12k	E
	7k	7k	12k	-	-	12k	E
	9k	9k	9k	-	-	12k	E
	7k	7k	7k	-	-	18k	-
	7k	9k	12k	-	-	12k	E
	7k	7k	9k	-	-	18k	-
	9k	9k	12k	-	-	12k	E
	7k	12k	12k	-	-	12k	E
	7k	9k	9k	-	-	18k	-
	7k	7k	12k	-	-	18k	-
	7k	7k	7k	-	-	24k	A,C ¹ -- ²
	9k	12k	12k	-	-	12k	E
	7k	7k	9k	-	-	24k	A,C ¹ -- ²
12k	12k	12k	-	-	12k	E	
9k	9k	12k	-	-	18k	-	

INSTRUCCIONES DE INSTALACIÓN

5U42MS2HDA	COMBINAISONS							
	Puerto A	Puerto B	Puerto C		Puerto D		Puerto E	
Tamaño del Puerto	1/4" X 3/8"	1/4" X 3/8"	1/4" X 3/8"		1/4" X 1/2"		1/4" X 1/2"	
Adaptador	No se requiere adaptador	No se requiere adaptador		Puerto C Requiere Adaptador	Los adaptadores varían en relación al Modelo de 24K. Lea las Notas 1 y 2.	Puerto D Requiere Adaptador	Los adaptadores varían en relación al Modelo de 24K. Lea las Notas 1 y 2.	Puerto E Requiere Adaptador
DOS ZONE	-	-	7k	-	-	-	24k	A, C ¹¹ --+2
	-	-	9k	-	-	-	18k	-
	-	-	9k	-	-	-	24k	A, C ¹¹ --+2
	-	-	12k	-	-	-	18k	-
	-	-	12k	-	-	-	24k	A, C ¹¹ --+2
	-	-	-	-	18k	-	18k	-
	-	-	-	-	18k	-	24k	A, C ¹¹ --+2
TRES ZONE	-	7k	7k	-	-	-	18k	-
	-	7k	7k	-	-	-	24k	A, C ¹¹ --+2
	-	7k	9k	-	-	-	12k	E
	-	7k	9k	-	-	-	18k	-
	-	7k	9k	-	-	-	24k	A, C ¹¹ --+2
	-	7k	12k	-	-	-	12k	E
	-	7k	12k	-	-	-	18k	-
	-	7k	12k	-	-	-	24k	A, C ¹¹ --+2
	-	-	7k	-	18k	-	18k	-
	-	-	7k	-	18k	-	24k	A, C ¹¹ --+2
	-	9k	9k	-	-	-	9k	E
	-	9k	9k	-	-	-	12k	E
	-	9k	9k	-	-	-	18k	-
	-	9k	9k	-	-	-	24k	A, C ¹¹ --+2
	-	9k	12k	-	-	-	12k	E
	-	9k	12k	-	-	-	18k	-
	-	9k	12k	-	-	-	24k	A, C ¹¹ --+2
	-	-	9k	-	18k	-	18k	-
	-	-	9k	-	18k	-	24k	A, C ¹¹ --+2
	-	-	12k	-	12k	E	12k	E
	-	-	12k	-	12k	E	18k	-
-	-	12k	-	12k	E	24k	A, C ¹¹ --+2	
-	-	12k	-	18k	-	18k	-	
-	-	12k	-	18k	-	24k	A, C ¹¹ --+2	
-	-	18k	D	18k	-	18k	-	

INSTRUCCIONES DE INSTALACIÓN

5U42MS2HDA	COMBINATIONS								
	Puerto A	Puerto B	Puerto C		Puerto D		Puerto E		
Tamaño del Puerto	1/4" X 3/8"	1/4" X 3/8"	1/4" X 3/8"		1/4" X 1/2"		1/4" X 1/2"		
Adaptador	No se requiere adaptador	No se requiere adaptador		Puerto C Requiere Adaptador	Los adaptadores varían en relación al Modelo de 24K. Lea las Notas 1 y 2.	Puerto D Requiere Adaptador	Los adaptadores varían en relación al Modelo de 24K. Lea las Notas 1 y 2.	Puerto E Requiere Adaptador	
CUATRO ZONE	7k	7k	7k	-	-	-	7k	E	
	7k	7k	7k	-	-	-	9k	E	
	7k	7k	7k	-	-	-	12k	E	
	7k	7k	7k	-	-	-	18k	-	
	7k	7k	7k	-	-	-	24k	A, C ¹¹ ---+2	
	7k	7k	9k	-	-	-	9k	E	
	7k	7k	9k	-	-	-	12k	E	
	7k	7k	9k	-	-	-	18k	-	
	7k	7k	9k	-	-	-	24k	A, C ¹¹ ---+2	
	7k	7k	12k	-	-	-	12k	E	
	7k	7k	12k	-	-	-	18k	-	
	7k	7k	12k	-	-	-	24k	A, C ¹¹ ---+2	
	-	7k	7k	-	-	18k	-	18k	-
	-	7k	7k	-	-	18k	-	24k	A, C
	7k	9k	9k	-	-	-	9k	E	
	7k	9k	9k	-	-	-	12k	E	
	7k	9k	9k	-	-	-	18k	-	
	7k	9k	9k	-	-	-	24k	A, C ¹¹ ---+2	
	7k	9k	12k	-	-	-	12k	-	
	7k	9k	12k	-	-	-	18k	-	
	7k	9k	12k	-	-	-	24k	A, C ¹¹ ---+2	
	-	7k	9k	-	-	18k	-	18k	-
	7k	12k	12k	-	-	-	12k	E	
	7k	12k	12k	-	-	-	18k	-	
	7k	12k	12k	-	-	-	24k	A, C ¹¹ ---+2	
	-	7k	12k	-	-	18k	-	18k	-
	9k	9k	9k	-	-	-	9k	E	
	9k	9k	9k	-	-	-	12k	E	
	9k	9k	9k	-	-	-	18k	-	
	9k	9k	9k	-	-	-	24k	A, C ¹¹ ---+2	
	9k	9k	12k	-	-	-	12k	E	
	9k	9k	12k	-	-	-	18k	-	
	9k	9k	12k	-	-	-	24k	A, C ¹¹ ---+2	
	—	9k	9k	-	-	18k	-	18k	-
	9k	12k	12k	-	-	-	12k	E	
	9k	12k	12k	-	-	-	18k	-	
12k	12k	12k	-	-	-	12k	E		
12k	12k	12k	-	-	-	18k	-		
-	9k	12k	-	-	18k	-	18k	-	

INSTRUCCIONES DE INSTALACIÓN

5U42MS2HDA	COMBINATIONS						
	Puerto A	Puerto B	Puerto C	Puerto D		Puerto E	
Tamaño del Puerto	1/4" X 3/8"	1/4" X 3/8"	1/4" X 3/8"	1/4" X 1/2"		1/4" X 1/2"	
Adaptador	No se requiere adaptador	No se requiere adaptador	No se requiere adaptador	Los adaptadores varían en relación al Modelo de 24K. Lea las Notas 1 y 2.	Puerto D Requiere Adaptador	Los adaptadores varían en relación al Modelo de 24K. Lea las Notas 1 y 2.	Puerto E Requiere Adaptador
CINCO ZONE	7k	7k	7k	7k	E	7k	E
	7k	7k	7k	7k	E	9k	E
	7k	7k	7k	7k	E	12k	E
	7k	7k	7k	7k	E	18k	-
	7k	7k	7k	9k	E	9k	E
	7k	7k	7k	9k	E	12k	E
	7k	7k	7k	9k	E	18k	-
	7k	7k	7k	7k	E	24k	A, C ¹¹ --+2
	7k	7k	7k	9k	E	24k	A, C ¹¹ --+2
	7k	7k	9k	9k	E	24k	A, C ¹¹ --+2
	7k	9k	9k	9k	E	24k	A, C ¹¹ --+2
	9k	9k	9k	9k	E	24k	A, C ¹¹ --+2
	7k	7k	7k	12k	E	24k	A, C ¹¹ --+2
	7k	7k	9k	12k	E	24k	A, C ¹¹ --+2
	7k	7k	7k	12k	E	12k	E
	7k	7k	7k	12k	E	18k	-
	7k	7k	9k	9k	E	9k	E
	7k	7k	9k	9k	E	12k	E
	7k	7k	9k	9k	E	18k	-
	7k	7k	9k	12k	E	12k	E
	7k	7k	9k	12k	E	18k	-
	7k	9k	9k	9k	E	9k	E
	7k	9k	9k	9k	E	12k	E
	7k	9k	9k	9k	E	18k	-
	7k	9k	9k	12k	E	12k	E
	7k	9k	12k	12k	E	18k	-
	7k	12k	12k	12k	E	12k	E
	9k	9k	9k	9k	E	9k	E
	9k	9k	9k	9k	E	12k	E
	9k	9k	9k	9k	E	18k	-
	9k	9k	9k	12k	E	12k	E
	9k	9k	9k	12k	E	18k	-
9k	9k	12k	12k	E	12k	E	
9k	9k	12k	12k	E	18k	-	
9k	12k	12k	12k	E	12k	E	
12k	12k	12k	12k	E	12k	E	

INSTRUCCIONES DE INSTALACIÓN

ESPACIOS INTERIORES (El aspecto puede variar)

Esta imagen sólo sirve como referencia. El aspecto de su producto podrá ser diferente. Lea el manual antes de realizar la instalación. Explique el funcionamiento de la unidad al usuario, de acuerdo con este manual.

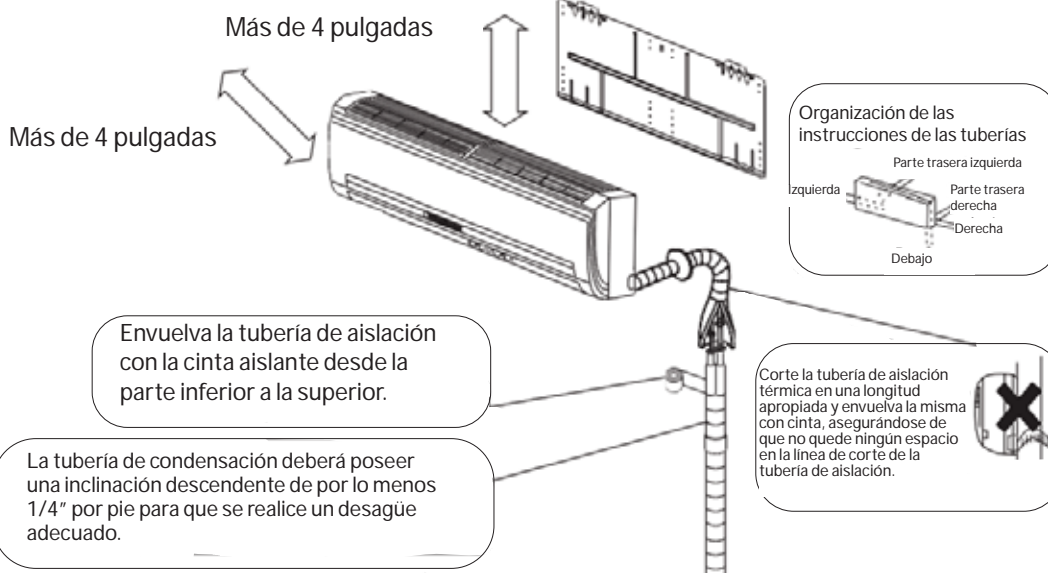

INSTALACIÓN EN COSTAS DE AGUA SALADA

- La unidad de exterior deberá ser instalada a por lo menos ½ milla de distancia del agua salada, incluyendo costas marinas y vías navegables interiores. Por favor cumpla con las siguientes instrucciones de instalación si la unidad es instalada a entre ½ y 5 millas de distancia desde el agua salada, incluyendo costas marinas y vías navegables interiores.
- Instale la unidad de exterior en un lugar (tal como edificios cercanos, etc.) donde se encuentre protegida de la brisa del mar, la cual podrá dañar la misma.

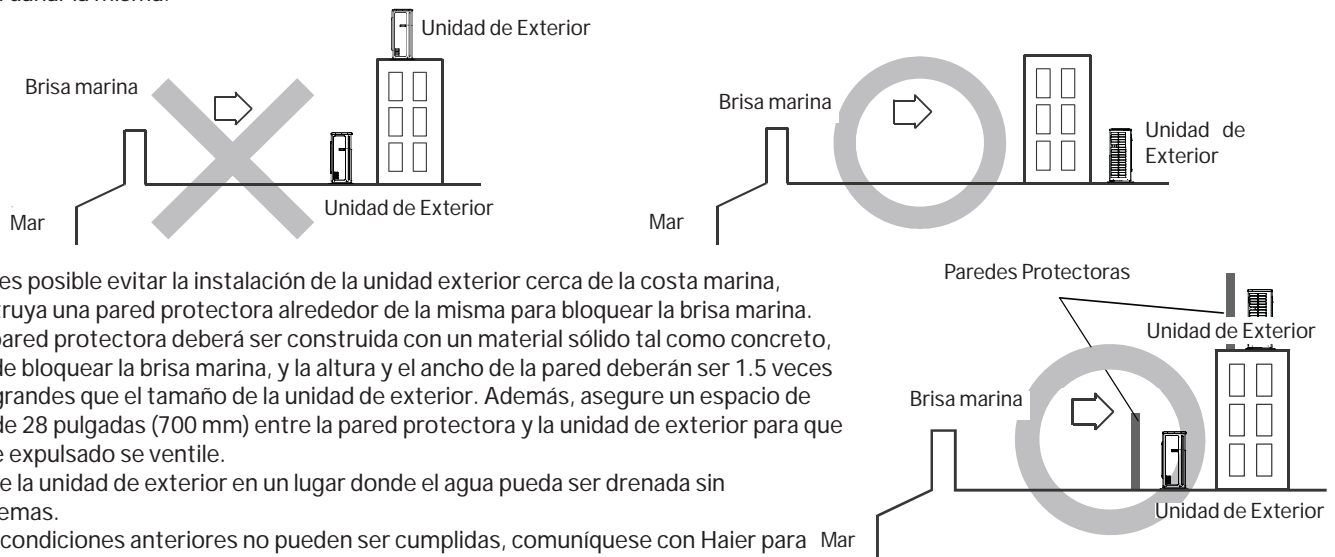

- Si no es posible evitar la instalación de la unidad exterior cerca de la costa marina, construya una pared protectora alrededor de la misma para bloquear la brisa marina.
- Una pared protectora deberá ser construida con un material sólido tal como concreto, a fin de bloquear la brisa marina, y la altura y el ancho de la pared deberán ser 1.5 veces más grandes que el tamaño de la unidad de exterior. Además, asegure un espacio de más de 28 pulgadas (700 mm) entre la pared protectora y la unidad de exterior para que el aire expulsado se ventile.
- Instale la unidad de exterior en un lugar donde el agua pueda ser drenada sin problemas.
- Si las condiciones anteriores no pueden ser cumplidas, comuníquese con Haier para solicitar asistencia.

INSTALACIÓN EN AMBIENTE BAJO

- Si la unidad exterior se instala en una región afectada por vientos fuertes o acumulación de nieve, se recomienda instalar los accesorios del deflector de viento y/o del protector de nieve. El número correspondiente al protector de nieve y al deflector de viento se podrán encontrar en el catálogo del producto. Las instrucciones de instalación se podrán encontrar en el manual enviado con cada accesorio o a través de Internet en GEAppliancesairandwater.com

INSTRUCCIONES DE INSTALACIÓN

Paso 1 - Preparación

ESPACIOS EXTERIOR

NOTA: Si existe peligro de que la unidad caiga o se dé vuelta, ajuste la unidad insertando tornillos, alambres u otras opciones de soporte.

NOTA: Coloque la unidad sobre una base de montaje nivelada (o un pedestal de plástico) para un drenaje adecuado.

NOTA: Instale la unidad exterior en una posición nivelada. De lo contrario, se pueden producir fugas o acumulación de agua

NOTA: Heat pump models will generate condensate water on the outdoor unit. Stacking the units without managing condensate water may create failure on the lower unit.

(3) Espacio de instalación y mantenimiento

Selección de la ubicación de la instalación de la parte exterior

(1) Instalación de una sola unidad (unidad: pulg. (mm))

Parte Trasera

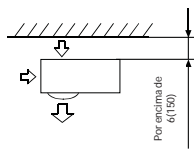

Frente

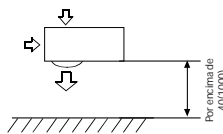

Parte trasera y lateral

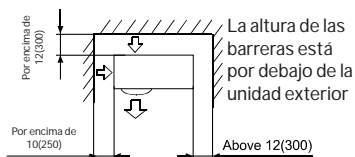

Frente y parte trasera

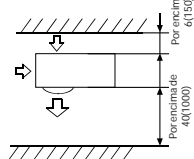

Cuando existan barreras por encima de la unidad

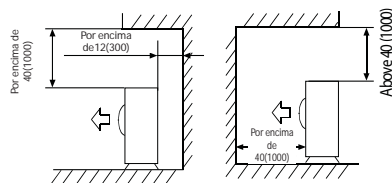

La superficie superior y las dos laterales deberán quedar expuestas al espacio abierto, y las barreras en por lo menos un lado del frente y la parte trasera deberán estar más abajo que la unidad exterior.

(2) Instalación de unidades múltiples (unidad: pulg. (mm))

Parte trasera y lateral

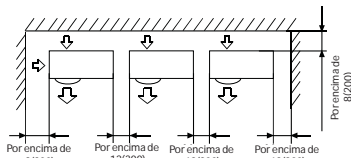

Frente y parte trasera

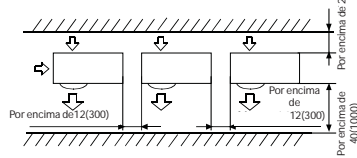

La altura de las barreras está por debajo de la unidad exterior

(3) Instalación de unidades múltiples en la parte frontal y trasera (unidad: pulg. (mm))

Estándar

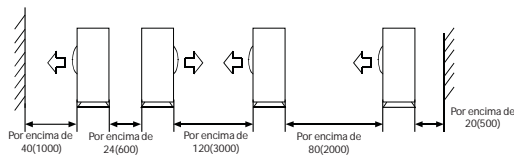

Corner

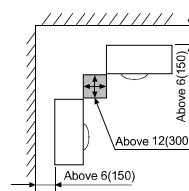

Seleccione la ubicación exterior:

- Elija un lugar nivelado y lo suficientemente sólido como para soportar el peso y las vibraciones de la unidad de exterior y donde el ruido del funcionamiento no sea amplificado.
- Elija una ubicación donde la descarga de aire caliente y/o el ruido no sean una molestia para los vecinos.
- Asegúrese de que haya suficiente espacio para maniobrar la unidad de interior hasta su posición.
- Asegúrese de que haya suficiente espacio y que no haya obstrucciones para la entrada y salida del aire.

- Instale el cable de corriente/ comunicación de la unidad por lo menos a 10 pies de distancia de los equipos de televisión y radio, a fin de evitar interferencias.
- Asegúrese de que cualquier ítem sensible a la humedad sea mantenido lejos del camino del drenaje condensado de la unidad de exterior.
- Elija un lugar que no se vea afectado por fuertes nevadas o vientos.
- Instale un deflector de viento para evitar la exposición a este último.

INSTRUCCIONES DE INSTALACIÓN

Paso 1 - Preparación (Cont.)

NOTAS:

- La unidad de exterior no podrá ser colgada de un cielorraso ni ser apilada.
- Si instalará la unidad exterior con una valla o un protector a su alrededor, asegúrese de que la nieve, polvo, etc. acumulados no bloqueen la entrada de aire o el intercambiador de la bobina.
- Asegúrese de que haya ventilación en caso de pérdidas de refrigerante. El R-410A es un refrigerante seguro, no tóxico y no inflamable.
- Evite instalar la unidad de exterior donde sean producidos gases corrosivos, tales como óxidos de sulfuro, amoníaco y gases sulfurosos. En caso de ser inevitable, consulte a un especialista en instalaciones sobre el uso de aditivos a prueba de corrosión y antioxidantes para proteger las bobinas de la unidad.
- No instale la unidad externa cerca del extremo de un balcón. De otro modo, los niños podrán trepar sobre la unidad externa y caer del balcón.
- No instale la unidad externa en las siguientes áreas: Áreas muy cargadas con aceite o vapores grasos tales como aquellos de cocina. Los aceites y la grasa crearán una capa pegajosa sobre la bobina y también causarán problemas de drenaje, degradando de este modo el rendimiento de la unidad.
- Las áreas corrosivas que puedan potencialmente poseer pérdidas de gas combustible, que contengan fibras suspendidas o polvo inflamable, o materiales inflamables tales como solventes de pintura o gasolina podrán generar incendios.
- Las áreas que contengan animales pequeños, roedores, reptiles o insectos que puedan infiltrarse en el equipamiento podrán generar daños sobre los componentes interiores.
- Área donde los animales puedan orinar sobre la unidad podrán ser generadas.
- Si la unidad exterior deberá ser instalada en un área de fácil acceso para el público general, instale según sea necesario una barrera protectora o una protección similar a fin de evitar su acceso.
- Si la unidad exterior se instala en una región fría que es afectada por la acumulación de nieve, caída de nieve, o congelación, tome las medidas adecuadas para proteger la misma de dichos factores. A fin de asegurar un funcionamiento estable, instale los conductos de entrada y salida.
- Asegúrese de que la unidad externa sea instalada de forma nivelada y estable. Instale la campana de protección contra la nieve, si es necesario.
- Evite la instalación en los lugares con mucha sal tales como costas de agua salada, donde es probable que surjan problemas con el acondicionador de aire.
- Instale la unidad externa en una ubicación alejada del escape o de los puertos de ventilación que descargan vapor, hollín, polvo o escombros.
- Instale la unidad donde no sufra una inclinación superior a los 3°. Sin embargo, no instale la unidad donde se encuentre inclinada hacia el costado que contiene el compresor.
- Al instalar la unidad externa donde pueda estar expuesta a vientos fuertes, ajuste la misma de forma segura.
- Se recomienda que la unidad sea instalada debajo de un techo o elevada sobre una posición alta.
- Proteja la tubería de desagüe para que no se congele en áreas donde la temperatura baje a 32°F (0°C) o menos.
- Por favor, configure la unidad externa en un lugar alto y por favor no ubique la estructura de la posición de instalación debajo del puerto de drenaje, ya que el agua goteada del puerto de drenaje repetirá el congelamiento y la acumulación, y podrá bloquear el puerto de drenaje.
- No use aceites minerales en piezas con forma de campana. Evite que el aceite mineral ingrese al sistema de refrigerante. La introducción de aceite mineral podrá reducir la vida útil del sistema.
- Asegúrese de usar un gas inerte tal como nitrógeno mientras se sueldan tuberías refrigerantes, a fin de evitar cualquier tipo de oxidación.
- Asegúrese de no superar los límites de longitud de la tubería de refrigerante para diferentes modelos, a fin de asegurar un funcionamiento regular de la unidad. De otro modo, no se podrá garantizar la vida útil del equipo.

Paso 2 – Instalación de la Unidad de Interior

A. Elija la Ubicación de la Unidad de Interior

- No exponga la unidad a fuentes de calor ni a salidas de vapor atípicas.
- Elija una ubicación donde no haya obstáculos frente a la unidad.
- Asegúrese que el drenaje condensado se pueda evacuar de forma conveniente.
- No instale la unidad cerca de una entrada.
- Asegúrese que el espacio hacia la izquierda y derecha de la unidad sea de más de 4". La unidad se deberá instalar lo más alto posible en la pared, pero dejando un mínimo de 4" desde el cielorraso.
- Use un detector de montantes para detectar y marcar las ubicaciones de los mismos para realizar el montaje y evitar así daños innecesarios sobre la pared.
- Realice la instalación en una ubicación lo suficientemente fuerte como para resistir todo el peso y la vibración de la unidad.
- Deje espacio suficiente para poder contar con acceso para la rutina de mantenimiento.
- Elija una ubicación que le brinde fácil acceso para retirar y limpiar los filtros de aire.
- Realice la instalación en una ubicación que se encuentre a 3 pies o más de otros dispositivos eléctricos, tales como televisores o dispositivos de audio.

INSTRUCCIONES DE INSTALACIÓN

Paso 2 – Instalación de la Unidad de Interior (Cont.)

B. Instale la Placa de Montaje

- Retire la bolsa plástica, la cinta y la placa de montaje de la parte trasera de la unidad de interior.
- Coloque la placa de montaje sobre la pared en la posición deseada, teniendo en cuenta los espacios de despeje mínimos y necesarios para un funcionamiento adecuado.
- Usando un nivel, verifique que la placa de montaje se encuentre horizontal y marque las ubicaciones de los tornillos.
- Adhiera la placa de montaje a la pared con los tornillos suministrados.
- En caso de no ser posible la alineación de todos los agujeros de los tornillos con los montantes, se cuenta con el suministro de anclajes.
- Asegúrese de que la placa de montaje haya sido adherida de manera firme y que el peso aplicado sea distribuido de forma pareja sobre cada tornillo. (Por lo menos un tornillo en un montante de pared, otros podrán usar anclajes de pared).
- La tubería de la unidad de interior podrá seguir un recorrido hacia y desde la unidad en una o varias direcciones. Izquierda, Trasera Izquierda, Derecha, Trasera Derecha, o Justo Debajo. Lea el n° de la ilustración.
- Se brindan separadores en la caja de la unidad para uso sobre la Izquierda, Derecha, y Justo Debajo.

C. Instale el Agujero de la Tubería

- Siempre use tuberías de cobre nuevas y limpias. Nunca vuelva a usar una tubería si se está reemplazando un sistema anterior.
- Mida y marque la ubicación donde el agujero de la tubería será perforado.
- Si la ubicación de la tubería estará sobre el lado izquierdo de la unidad, siga estos pasos para mover la tubería de drenaje.
 1. Retire el tapón del agujero de drenaje izquierdo y separe el enchufe moldeado dentro del puerto.
 2. Transfiera la manguera de drenaje corrugada desde el lado derecho hasta el lado izquierdo.
 3. Inserte el tapón en el puerto de drenaje del lado derecho. El uso de un jabón como lubricante y un destornillador pequeño permitirán un posicionamiento más fácil del tapón.
- Perfore el agujero del conjunto de cables con una sierra de agujero de 2 1/4". Angule el taladro con una inclinación descendente en relación a la pared exterior, de modo que el agujero de la pared exterior esté por lo menos 1/4" más abajo que el agujero interior. Esto permitirá un drenaje apropiado del material condensado.
- Instale la brida con orificios del juego de cables en la apertura del agujero que se encuentra sobre la pared interior.
NOTA: La brida ya está ranurada. Es necesario modificar la brida para que calce correctamente detrás de la carcasa de la unidad de la pared.

D. Conexiones Eléctricas para la Unidad de Interior

- NOTA:** Asegúrese que todo el cableado cumpla con los códigos locales de construcción y el NEC y que el suministro de voltaje de este sistema sea el correcto.
- Coloque la unidad de interior sobre una superficie de trabajo sólida antes de realizar las conexiones eléctricas.
 - A fin de realizar las conexiones eléctricas de la unidad de interior, tanto el plástico exterior como la placa protectora de acero galvanizado deberán ser retiradas.
 - Levante la tapa frontal para acceder a los tornillos y poder retirar estas tapas.
 - Haga pasar el cable trenzado de 14/4 AWG a través de la ranura de la parte trasera de la unidad y por el panel de acceso frontal.
 - Usando un pelacables, retire el aislante y separe los 4 cables.
 - Realice conexiones de cables en cada terminal, de acuerdo con el diagrama del cableado. (Tome nota del color del cable en cada terminal y asegúrese de que los cables se encuentren conectados a la unidad de exterior de forma consecuente).
 - Asegúrese de que cada cable se encuentre debajo de la placa de la terminal con tornillos y que la placa esté ajustada.
 - Asegúrese de que el cable de 14/4 esté asegurado debajo del soporte de alivio de tensión.
 - Reemplace ambas placas protectoras y baje la carcasa frontal una vez completado el cableado del bloque terminal.

INSTRUCCIONES DE INSTALACIÓN

Paso 2 – Instalación de la Unidad de Interior (Cont.)

E. Monte la Unidad de Interior en la Placa de Montaje

- Ate la tubería del refrigerante, la tubería de drenaje, y el cableado con cinta y de forma cuidadosa conduzca el conjunto a través del agujero de la tubería.
- Con la parte superior de la unidad de interior más cerca de la pared, sostenga la unidad de interior sobre los ganchos superiores de la placa de montaje. Deslice la unidad despacio de lado a lado para verificar su correcto posicionamiento.
- Gire la parte inferior de la unidad interior hacia la placa de montaje; empujando la unidad levemente hacia arriba, gire la parte inferior de la unidad completamente contra la pared, y luego empuje hacia abajo de modo que los ganchos inferiores se adhieran a los soportes. (Vea la ilustración).
- Verifique que la unidad esté asegurada y nivelada con la pared.
- La instalación de la unidad de interior finaliza en este momento.

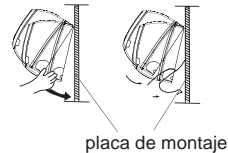

placa de montaje

F. Tubería de Drenaje Condensado

- Verifique que la tubería de drenaje condensado posea una inclinación constante hacia abajo para un flujo correcto del agua. No deberá haber torceduras ni elevaciones en la tubería que puedan ocasionar un efecto de retención del agua (vea la ilustración).

Opcional: Puede usar una tubería de PVC conectando una tubería interior de PVC de 1" a la tubería de drenaje que sale de la pared, y que llegue hasta la ubicación deseada.

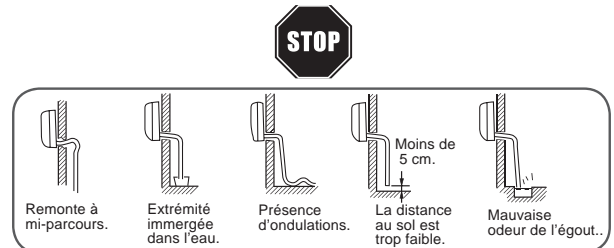

G Retire la Unidad de Interior

- De forma suave, levante toda la unidad verticalmente.
- Empuje la parte inferior de la unidad hacia afuera de los ganchos inferiores y empuje levemente hacia afuera de la pared.
- Levante la parte superior de la unidad hacia afuera de los ganchos superiores.

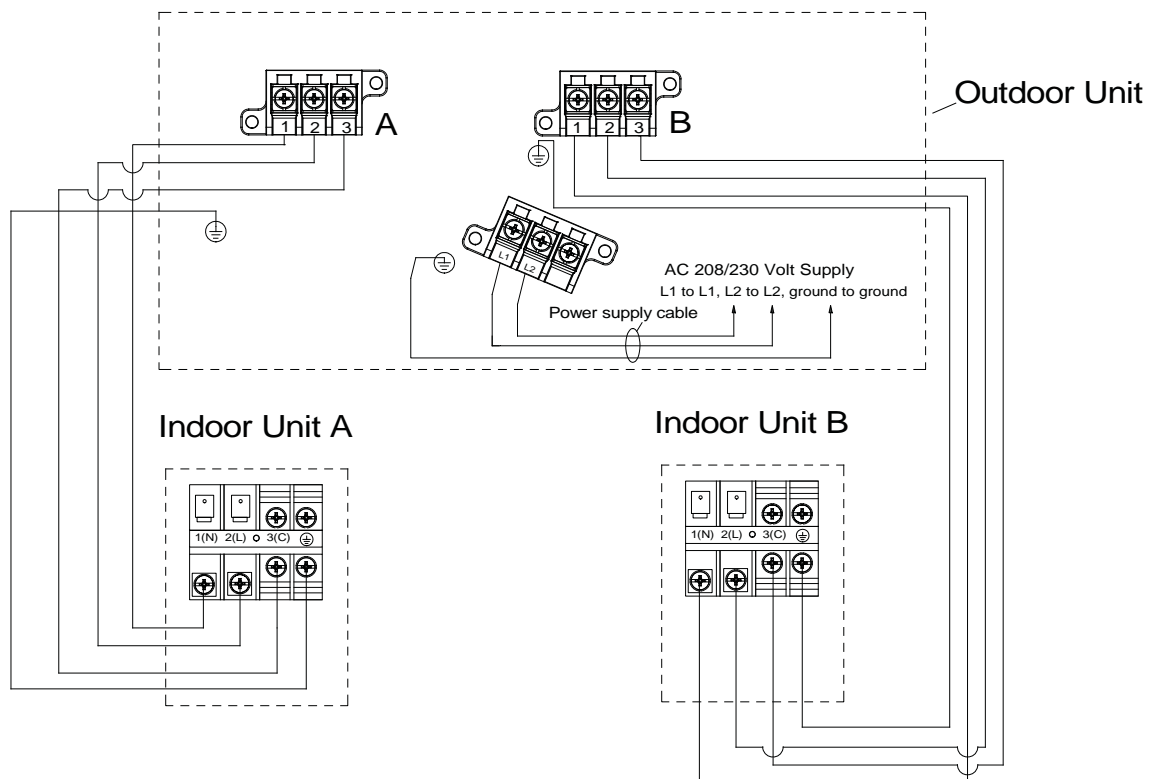

Nota: El diagrama anterior sólo muestra, a modo de ejemplo, la conexión del cableado entre interior y exterior para zona dual.

INSTRUCCIONES DE INSTALACIÓN

Soportes de Pared

Con muchas de las unidades interiores, se incluye una plantilla de carbón para la placa de montaje. La misma facilita la forma de determinar dónde montar el soporte de pared y dónde cortar el agujero para la tubería.

NOTA: Es posible que algunos modelos no cuenten con una plantilla de carbón; en este caso, será necesaria una medición manual para determinar la ubicación del agujero de la tubería.

Al montar la unidad, use un buscapolos para asegurar los agujeros que se encuentran más arriba sobre la estructura de la edificación. Use anclajes calificados para soportar cargas a fin de adherir otras partes del soporte a la pared.

EJEMPLO

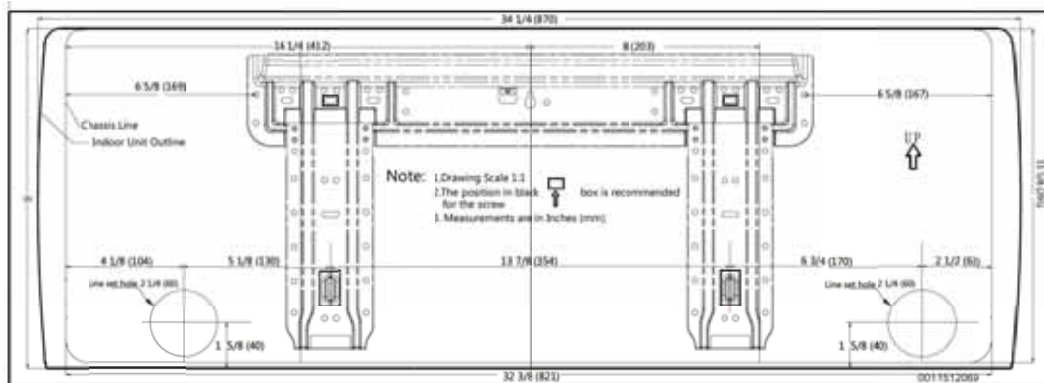

INSTRUCCIONES DE INSTALACIÓN

Paso 3 – Instalación de la Unidad de Exterior

A. Prepare la Unidad de Exterior para su Instalación

- Retire todo el embalaje.
- Coloque las almohadillas de vibración suministradas sobre los pies de la unidad de exterior.
- Use el equipo de elevación para colocar la unidad sobre una base sólida, 8 "por encima de la nevada promedio.

Instalación correcta

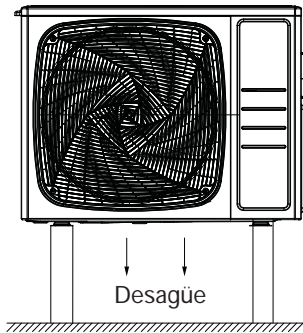

Instalación incorrecta

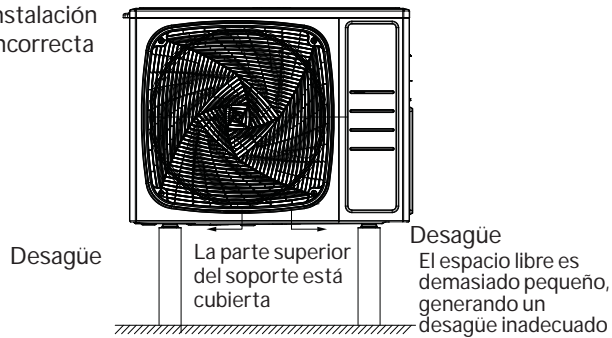

Instalación correcta

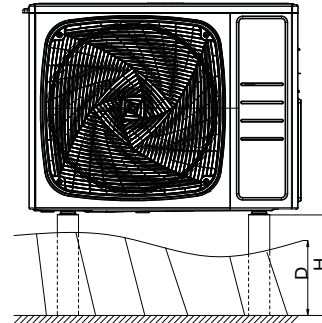

La altura máxima (H) deberá ser superior a la profundidad de caída de nieve máxima (D) ($H=D+8"$)

Instalación incorrecta

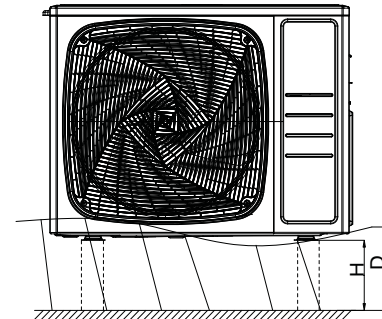

La unidad podrá quedar cubierta de nieve si la altura del soporte es insuficiente.

INSTRUCCIONES DE INSTALACIÓN

Paso 3 – Instalación de la Unidad de Exterior

B. Adhesión del Codo de Drenaje a la Unidad de Exterior

- Adhiera el codo de drenaje suministrado a la unidad de exterior, de ser necesario. Conecte la extensión de la tubería según sea necesario (no suministrada). (Vea la ilustración).

NOTA: El codo de drenaje fue diseñado con una brecha de aire y no se apoyará de forma nivelada sobre la parte inferior de la unidad de exterior.

NOTA: Los modelos 2U20EH2HDA, 3U24EH2HDA, 4U36EH2HDA, 4U36MS2HDA, & 5U42MS2HDA no usan un codo de drenaje. Si el código requiere el manejo de la condensación, será necesaria una bandeja de una tercera marca.

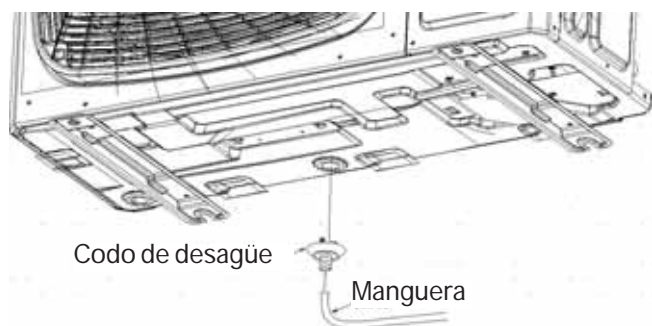

C. Conexiones Eléctricas para la Unidad de Interior

⚠ ADVERTENCIA RIESGO DE DESCARGA

ELÉCTRICA

Puede ocasionar lesiones o la muerte. Desconecte todos los suministros de corriente eléctrica remotos antes de realizar el servicio técnico.

NOTA: Asegúrese que todo el cableado cumpla con los códigos locales de construcción y el NEC y que el suministro de voltaje de este sistema sea el correcto.

- Conecte el cableado de la fuente de alimentación y el cableado interno usando un soporte para cables conductores sobre el lado de la unidad de exterior (tanto para el AWG de 14/4 como para el cable de corriente).
- Usando un pelacables, retire el aislante y separe los 4 cables.
- Verifique que las conexiones del cableado coincidan con las conexiones internas cable por cable.
- Asegúrese de que cada cable se encuentre debajo de la placa de la terminal con tornillos y que la placa esté ajustada.
- Asegúrese de que el cable trenzado de 14/4 se encuentre asegurado bajo el soporte del regulador de tensión.
- Verifique que todas las conexiones estén aseguradas.

NOTA: Si no se siguen las pautas del cableado se podrán producir daños en el tablero de control y problemas de comunicación (código de error E7). Esto incluye un tamaño del cable inadecuado, uso de un cable rígido, empalme en la línea media y conexiones débiles en los terminales.

INSTRUCCIONES DE INSTALACIÓN

Paso 3 – Instalación de la Unidad de Exterior

Modelo:
2U18MS2HDA
3U24MS2HDA

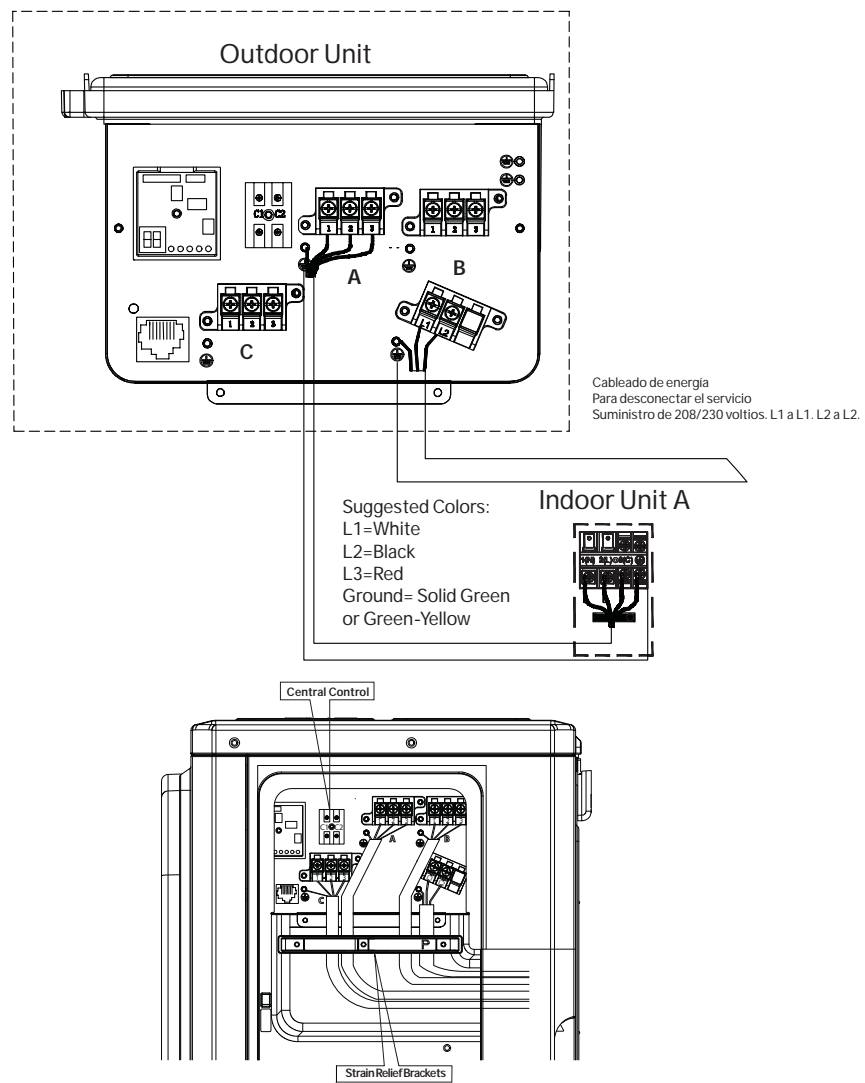

Model:
2U20EH2HDA
3U24EH2HDA
4U36MS2HDA

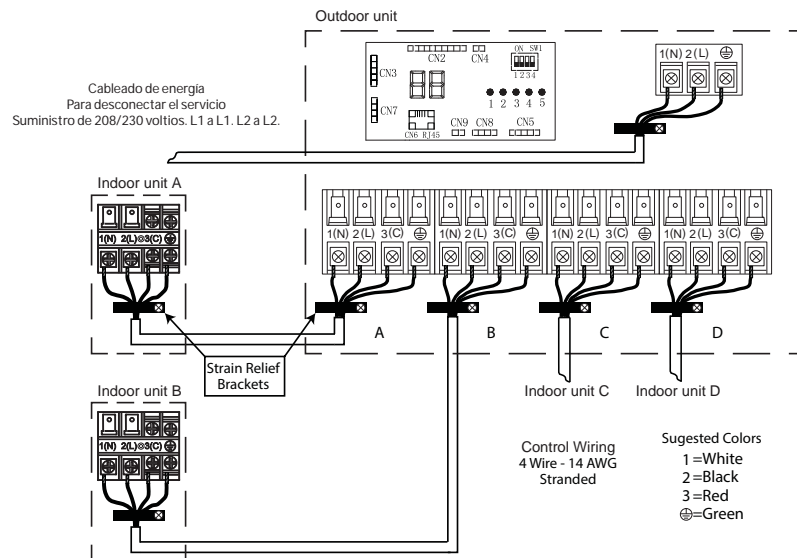

INSTRUCCIONES DE INSTALACIÓN

Paso 3 – Instalación de la Unidad de Exterior

Model:
4U36EH2HDA
5U42MS2HDA

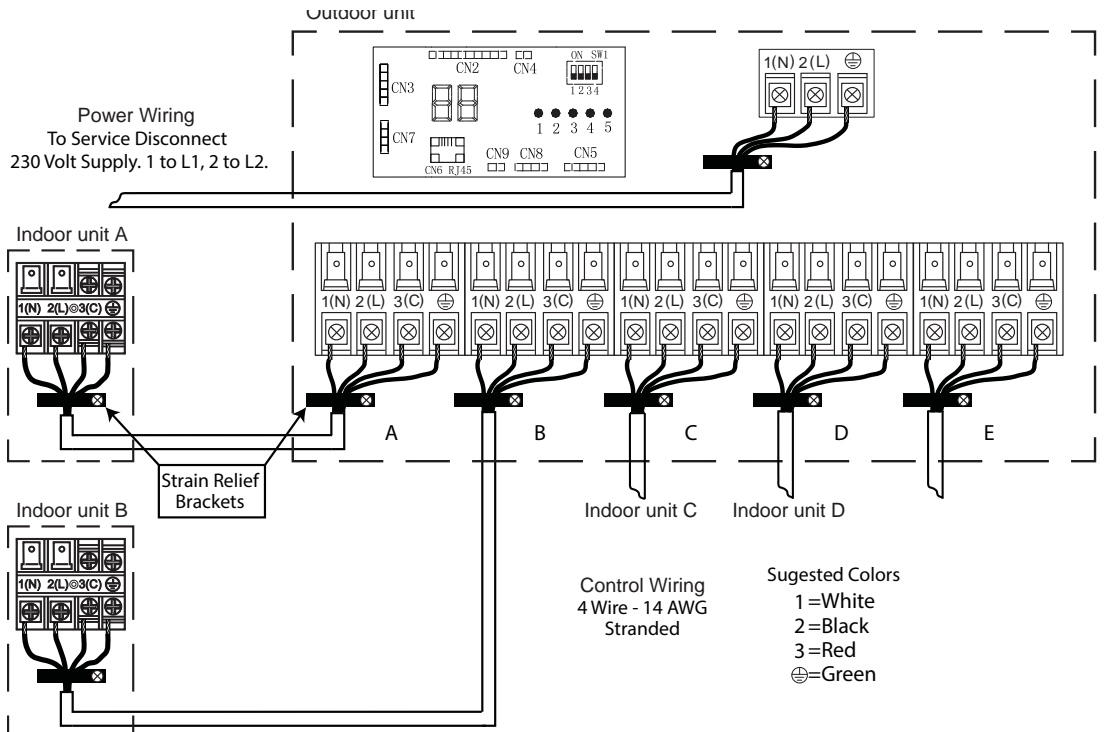

INSTRUCCIONES DE INSTALACIÓN

Paso 3 – Instalación de la Unidad de Exterior

Información de Carga de Refrigerante y Longitud de la Tubería

Número de Modelo	Carga de Fábrica	Longitud Total de la Tubería con carga de fábrica	Regla de carga adicional	Longitud máxima de la tubería de empalme	Longitud máxima de la tubería del sistema	Longitud mínima de la tubería
Unit	oz	pies	oz/ft	pies	pies	pies
2U18MS2HDA	60	50	0.2	65	98	10' por unidad interior
3U24MS2HDA	67	100		82	197	
4U36MS2HDA	90	131		82	230	
2U20EH2HDA	69	66		82	165	
3U24EH2HDA	82	100		82	197	
4U36EH2HDA	102	131		82	230	
5U42MS2HDA	113	164		82	262	

D. Instale el Juego de Cables de Cobre

• Los tamaños de juegos de cables son determinados por la unidad interior. Consulte las especificaciones del interior para más información. La unidad exterior se envía con los adaptadores de puertos para reducir o incrementar el tamaño de los puertos abocardados cuando sea necesario. Si la conexión se realizará a modelos de 24K con puertos de 3/8" y 5/8", los adaptadores se deberán ordenar por separado.

• Corte el juego de cables de acuerdo a la longitud.

• Coloque la tuerca sobre la tubería y luego abocardé con la herramienta de abocardado R-410A.

NOTA: Siga las prácticas estándares para realizar el agrandamiento de tuberías. Al cortar y escariar la tubería, tenga el cuidado de evitar que la suciedad o el polvo ingresen a la misma. Recuerde colocar la tuerca sobre la tubería antes de agrandar la misma.

• Para unir el juego de cables, alinee directamente la tubería agrandada con la unión de la otra tubería. Deslice la tuerca sobre la unión y realice el ajuste manualmente.

• Gire las uniones de acuerdo con las especificaciones mostradas en el siguiente cuadro de giro.

Un ajuste excesivo sin un correcto centrado dañará las roscas y ocasionará una pérdida de refrigerante.

Diámetro de la Tubería (∅)	Giro de ajuste
1/4" (6,35mm)	18N.m/13.3Ft.lbs
3/8" (9,52mm)	42N.m/30.1Ft.lbs
1/2" (12.7mm)	55N.m/40.6Ft.lbs
5/8" (15.88mm)	60 N.m/44.3Ft.lbs

• Se requiere el uso de dos llaves para unir la conexión agrandada, una llave estándar y una llave de torsión ajustada de acuerdo con las configuraciones adecuadas.

• Repita el proceso para adherir el otro extremo del juego de cables.

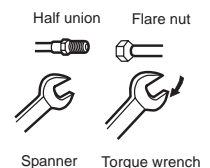

CAUTION

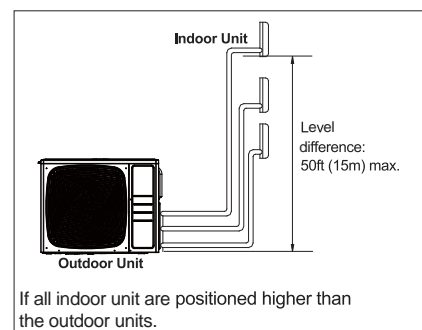
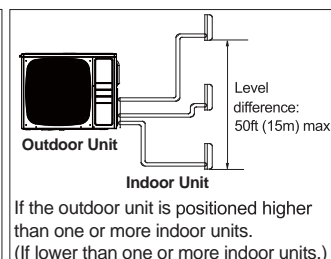
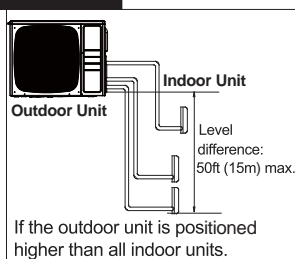

INSTRUCCIONES DE INSTALACIÓN

E. Prueba de Pérdidas

Realice los siguientes pasos con CADA juego de cables. La válvula de servicio principal cuenta con un puerto de 5/16, y podrá ser necesario contar con un adaptador.

- Retire la tapa de servicio de la válvula.
- Utilizando un tanque de nitrógeno con un regulador adherido, cargue el sistema con 150 psig de nitrógeno seco usando un adaptador de mini Split para conectar la válvula.
- Realice un control de pérdidas en los accesorios abocinados, usando burbujas de jabón u otro dispositivo de detención. Si una pérdida es detectada, realice las reparaciones de los accesorios y vuelva a hacer un control. Si no se detectan pérdidas dentro de los 3 minutos, proceda.
- Usando el mismo tanque/ regulador, cargue el sistema hasta 300 psig.
- Realice un control de pérdidas de forma temprana. Si no se detectan pérdidas dentro de los 3 minutos, proceda.
- Usando el mismo tanque/ regulador, cargue el sistema hasta 500 psig.
- Realice un control de pérdidas de forma temprana. Continúe controlando el sistema durante 20 minutos.

⚠ ADVERTENCIA Use sólo nitrógeno seco con un regulador de presión para presurizar la unidad. No use acetileno, oxígeno ni aire comprimido o mezclas que contengan estos componentes para pruebas de presión. No use mezclas de hidrógeno que contengan refrigerante y aire por encima de la presión atmosférica para pruebas de presión, ya que podrán volverse inflamables y ocasionar una explosión. El refrigerante, cuando se use como gas de rastreo, sólo deberá ser mezclado con nitrógeno seco en las unidades de presión. No seguir estas recomendaciones podrá resultar en la muerte o en lesiones graves, como también en daños sobre el equipamiento o la propiedad.

F. Sistema de Evacuación

NOTA- No abra la válvula de servicio.

- Retire la tapa de la tubería de succión y adhiera un medidor de micrones y una bomba de vacío. El puerto es de 5/16", y es posible que se necesite un adaptador
- Evacúe el sistema hasta los por lo menos 350 micrones.
- Cierre la válvula de la bomba de vacío y controle el medidor de micrones. Si el medidor se eleva por encima de los 150 micrones en 60 segundos, la evacuación será incompleta o existe una pérdida en el sistema. Si el medidor no se eleva por encima de los 150 micrones en 60 segundos, la evacuación es completa.
- Una vez completada la evacuación, retire el adaptador y la conexión de la manguera del puerto de la tubería de succión y reemplace la tapa.

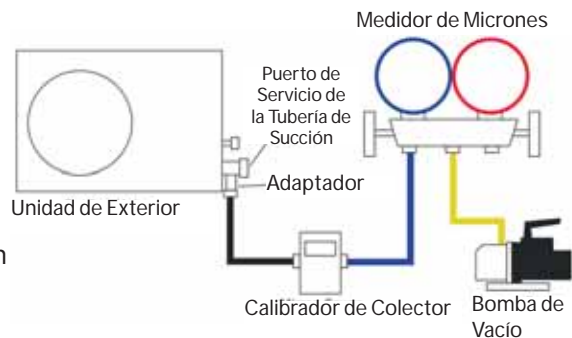

INSTRUCCIONES DE INSTALACIÓN

Paso 3 – Instalación de la Unidad de Exterior

G. Carga del Refrigerante

Si la instalación requirió más de 25 pies de un juego de cables de cobre, entonces agregue 0.2 onzas de R-410A al sistema por cada pie adicional del juego de cables.

- Agregue cada refrigerante adicional luego de la evacuación usando una balanza digital.

NOTA: Cargue líquido únicamente.

- Complete la etiqueta de carga de refrigerante usando tinta indeleble.
- Coloque la carga de refrigerante de fábrica que se encuentra en el cuadro número 1 de la placa de identificación exterior.
- Coloque la cantidad de refrigerante adicional agregado en la casilla número 2.
- Agregue las casillas 1 y 2 juntas y coloque la válvula en la casilla de suma (D).
- Adhiera la etiqueta completada en la proximidad con el Puerto de carga del producto y debajo de la placa de la tapa de las unidades exteriores.
- Si no encuentra el adhesivo, escriba las cantidades en la unidad exterior con un marcador indeleble sobre el puerto de carga.
- Retire la tapa de la válvula de la tubería de líquido. Usando una llave hexagonal, abra la válvula, y luego reemplace y ajuste la tapa.
- Retire la tapa de la válvula de la tubería de succión. Usando una llave hexagonal, abra la válvula, y luego reemplace y ajuste la tapa.
- Envuelva el juego de cables, la tubería de drenaje, y el cableado del AWG 14/4 comenzando por la parte inferior del conjunto con un envoltorio de superposición hasta que alcance el agujero de la tubería.
- Use un sellador para sellar la abertura del agujero de la tubería, a fin de evitar que los factores climáticos ingresen al edificio.

Este producto contiene gases fluorados de efecto invernadero cubiertos por el Protocolo de Kioto. No lo ventile en el ambiente.

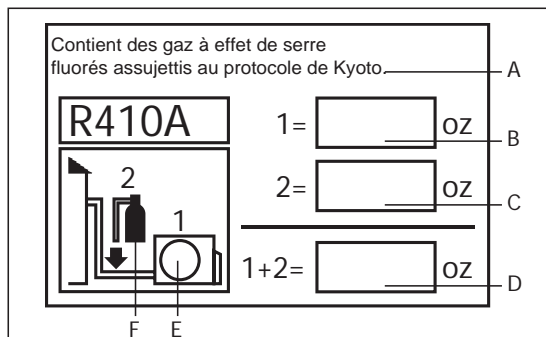

Tipo de refrigerante: R-410A

Valor de GWP*: 2088

GWP = potencial de calentamiento global

INSTRUCCIONES DE INSTALACIÓN

Paso 4 – Control Final

Prueba de Control del Cableado

Desconecte la entrada de corriente. Mueva todos los interruptores DIP del banco SW1 a ON (Encendido). Una vez encendida la corriente, la pantalla LED alternará la frecuencia del compresor y CH (Control). El sistema funcionará a través de cada unidad (A, B, C, D, y E), realizando ciclos en cada EEV (Válvula de Expansión Electrónica) mientras controla el cableado. Si la prueba fue exitosa, esto se indicará en la pantalla LED correspondiente exhibiendo un color verde constante (1=A, 2=B, 3=C, 4=D, 5=E). Las unidades con cableados incorrectos generarán un código de error en pantalla, con la luz LED parpadeante correspondiente.

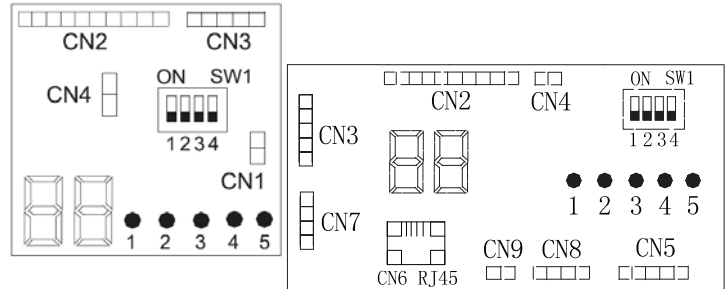

Luces LED Verdes

Pantalla	1 (Puerto A)	2 (Puerto B)	3 (Puerto C)	4 (Puerto D)	5 (Puerto E)	Mensaje
	APAGADO					No hay corriente en la unidad. La unidad se encendió de forma reciente y se inició la comunicación.
Muestra la Velocidad del Compresor. Los números parpadeantes son fallas actuales	ENCENDIDO/APAGADO					Cuando la luz LED está en ON (Encendida), esa unidad interior construyó un camino de comunicación y estará operativa. Cuando la luz LED esté en OFF (Apagada), no habrá unidad interior instalada y habrá mala comunicación.

Prueba del Sistema

Por favor, explíquelo al cliente cómo utilizar el sistema usando el Manual del Propietario, el cual se encuentra con la unidad interior.

Explicación del Funcionamiento al Usuario Final

- Usando el Manual del Propietario, explíquelo al usuario final cómo usar el acondicionador de aire/ bomba de vacío, (el control remoto, colocar/ retirar filtros de aire, colocar o retirar el control remoto del porta control remoto, métodos de limpieza, precauciones de uso, etc.).
- Revise las precauciones de uso.
- Recomendamos que el usuario lea las Instrucciones de uso detenidamente.

Controle los Ítems para la Prueba de Funcionamiento

- ¿No hay pérdida de gas del juego de cables?
- ¿Está el juego de cables aislado correctamente?
- ¿Están los cables de conexión de las unidades de interior y exterior insertados de manera firme en el bloque terminal?
- ¿Está el cableado de conexión de la unidad de interior y exterior fijo?
- ¿Está el material condensado siendo drenado correctamente?
- ¿Está el cable a tierra conectado de forma segura?
- ¿Está la unidad de interior fijada de forma segura?
- ¿Es el voltaje de la fuente de alimentación el correcto de acuerdo con el código local?
- ¿Hay algún ruido extraño?
- ¿Descendió la temperatura de enfriamiento a entre 20 y 30°F?
- ¿Ascendió la temperatura de calefacción a entre 35 y 40°F?
- ¿Es la pantalla de la temperatura ambiente precisa?

NOTAS

NOTAS

GARANTÍA LIMITADA

Para los modelos de los productos que figuran en el Adjunto 1 (el "Producto"), esta Garantía Limitada Basada en los Estándares es provista al Propietario Original del Producto:

Por el Período de:	GE Appliances Reemplazará:
Garantía limitada de piezas de 5 años desde la fecha de compra	Esta Garantía Limitada Basada en los Estándares cubre todos los defectos de fabricación o de los materiales de las piezas mecánicas y eléctricas (incluyendo el compresor) contenidos en el Producto ("Piezas Defectuosas") durante un período de 5 años desde la Fecha de Compra. GE Appliances le proveerá piezas nuevas o reparadas, o el reemplazo de toda o parte de la unidad, a su propia discreción, a su técnico de instalación con licencia de HVAC. Esta garantía también cubre todos los defectos de fabricación o de los materiales del control de la unidad durante un período de 1 año. El control remoto cuenta con una garantía de accesorios con cobertura por 1 año. El sistema sin conducto está cubierto por la Garantía Limitada Basada en los Estándares. GE Appliances brindará un controlador nuevo o reparado, a su propia discreción.

COMPONENTES EXCLUIDOS

Los siguientes componentes no están cubiertos por esta garantía: gabinetes, piezas de gabinetes, filtros de aire, secadores, refrigerantes, conjuntos de tuberías de refrigerante, cintas, cableados, fusibles, boquillas de aceite, accesorios de unidades y cualquier pieza que no afecte el funcionamiento de la unidad.

CUÁL ES LA FECHA DE COMPRA

La "Fecha de Compra" es la fecha en que la instalación original fue completada y todos los procedimientos de inicio del Producto fueron adecuadamente completados y verificados en la factura del instalador. Se recomienda enfáticamente realizar su registro. Si la fecha de instalación no puede ser verificada, entonces la Fecha de Compra será de sesenta (60) días luego de la fecha de fabricación, de acuerdo con lo determinado por el número de serie del Producto. Usted deberá guardar y poder brindar su recibo de venta original entregado por el instalador como prueba de la Fecha de Compra. En una edificación nueva, la Fecha de Compra será la fecha en que el Propietario le compró la residencia al constructor.

QUIÉN ESTÁ CUBIERTO

Ocupado por el propietario: El "Propietario Original" de este producto se refiere al propietario original (y su cónyuge) de la residencia donde el Producto fue originalmente instalado. Ocupado por alguien que no es el propietario: El "Propietario Original" del Producto se refiere al propietario original de la edificación donde el Producto fue instalado originalmente; y para construcciones nuevas, el comprador de la edificación del constructor. "No ocupado por el propietario" se define como una a) edificación residencial ocupada por una familia simple o múltiple que no es propietaria, o b) un uso comercial no industrial (tal como edificios de oficinas, establecimientos de venta al por menor, hoteles/ moteles), pero para Propietarios Originales cuyas edificaciones no están ocupadas por el propietario, esta garantía limitada requiere que el producto sea instalado y mantenido anualmente por un técnico con licencia de HVAC (se requiere prueba de mantenimiento anual). Sujeto a la ley del estado o provincia donde el Producto fue instalado, el resto de la Garantía Basada en los Estándares es transferible a propietarios subsiguientes de la residencia o edificación.

CÓMO ACCEDER AL SERVICIO TÉCNICO

CoComuníquese con su técnico instalador con licencia de HVAC. Toda la instalación y el servicio deberán ser realizados por un técnico con licencia de HVAC.

Si no se solicita el servicio de un técnico con licencia de HVAC para la instalación de este Producto, se anulará toda la garantía sobre este Producto.

ESTA GARANTÍA NO CUBRE

- Daños por un servicio o instalación inadecuados.
- Daños durante el envío.
- Defectos que no sean de fabricación (es decir: otra causa que no sea fabricación o materiales).
- Daño por uso inadecuado, abuso, accidente, alteración, falta de cuidado adecuado y/o mantenimiento regular, o voltaje o corriente eléctrica incorrecta.
- Daño resultante de inundaciones, incendios, viento, iluminación, accidentes o condiciones similares.
- Un producto que no fue instalado o su servicio técnico no fue realizado por un técnico con licencia de HVAC.
- Trabajo o servicios relacionados con la reparación o instalación del Producto.
- Un Producto comprado a un vendedor minorista no autorizado a través de Internet.
- Daño como resultado de exponer el Producto a un ambiente con materiales corrosivos o altos niveles de partículas (tales como hollín, aerosoles, gases, grasa).
- Un Producto vendido y/o instalado fuera de los 50 Estados Unidos, el Distrito de Columbia o Canadá.
- Baterías del control remoto u otros accesorios provistos con el Producto para su instalación (por ejemplo: manguera plástica).
- Mantenimiento normal, tal como limpieza de bobinas, limpieza de filtros, y lubricación.
- En el caso de un Producto instalado en aplicaciones ocupadas por personas que no son dueños, un Producto que no haya sido mantenido anualmente por un técnico con licencia de HVAC (prueba requerida).
- Daño ocasionado por un componente o pieza usado o no aprobado por GE Appliances, una Compañía de Haier (es decir: un condensador/ climatizador usado y/o no aprobado).
- Componente o piezas no provistas por GE Appliances, una Compañía de Haier.
- Producto que fue transferido de su instalación original a una nueva residencia o edificación.

GARANTÍA LIMITADA

GARANTÍA LIMITADA ESTÁNDAR REGISTRADA POR 10 AÑOS

Todos los "Productos de Interior y Exterior", identificados en el Adjunto 1, registrados por el instalador o el Dueño Original dentro de los 60 días desde la Fecha de Compra recibirán una Garantía Limitada Estándar Registrada, la cual será idéntica a la Garantía Estándar Base, excepto que la Garantía de Piezas Limitada tendrá validez por el término de 10 Años. Cualquier Producto que no sea registrado dentro de los 60 días desde la Fecha de Compra estará sujeto a la Garantía Estándar Base. Algunos estados y provincias no permiten que los términos de las garantías estén sujetos a un registro; en dichos estados y provincias se aplican los términos más prolongados para la Garantía Limitada de Piezas. Excepto en Texas o donde de otro modo sea requerido por la ley, esta Garantía Limitada Registrada sobre los Estándares no es transferible a un propietario subsiguiente (más que el propietario de una nueva edificación), pero las compras subsiguientes recibirán el resto de la Garantía Basada en los Estándares.

ESTA GARANTÍA LIMITADA REEMPLAZA A CUALQUIER OTRA GARANTÍA, EXPRESA O IMPLÍCITA, INCLUYENDO LAS GARANTÍAS DE COMERCIALIZACIÓN O IDONEIDAD PARA UN PROPÓSITO PARTICULAR.

La solución provista en esta garantía es exclusiva y es garantizada en lugar de todas las demás soluciones. Esta garantía no cubre daños incidentales o consecuentes. Algunos estados y provincias no permiten la exclusión de daños incidentales o consecuentes, de modo que es posible que esta limitación no se aplique en su caso. Algunos estados y provincias no permiten limitaciones en relación a la duración de una garantía implícita, de modo que es posible que esta limitación no se aplique en su caso. Esta garantía le da derechos legales específicos y es posible que tenga otros derechos legales que varían entre estados y provincias. Esta garantía cubre las unidades que se encuentran dentro de los 50 Estados Unidos, el Distrito de Columbia y Canadá. Esta garantía es provista por GE Appliances a Haier company, Louisville, KY 40225.

ADJUNTO 1:

El "Producto" se define como Unidades Tipo Split Sin Conducto y Unidades de Descarga Lateral de la marca Haier y GE Appliances. El "Producto" contiene 2 subcategorías de productos: "Productos de Interior y de Exterior" y "Productos de Instalación Seleccionados", que son definidos en mayor detalle a continuación: "Los Productos Interior y Exterior" también se pueden identificar por las siguientes descripciones de sus números de modelo: 1U*, 2U*, 3U*, 4U*, 5U*, AB*, AD*, AL*, AM*, AW*, AF*, ASY*, USY*, ASH*, AUH*, UUC*, UUY*, "Productos de Instalación Seleccionados, identificados por las descripciones de números de modelo siguientes: PB-*, PAD-*

IMPORTANT

Do Not Return This Product To The Store

If you have a problem with this product, please call 1-877-337-3639 for the name and telephone number of the nearest authorized service center.

DATED PROOF OF PURCHASE REQUIRED FOR WARRANTY SERVICE

IMPORTANTE

No regrese este producto a la tienda

Si tiene un problema con este producto, por favor comuníquese al 1-877-337-3639 para solicitar el nombre y número telefónico del centro de servicio al cliente autorizado más cercano.

NECESITA UNA PRUEBA DE COMPRA FECHADA, NÚMERO DE MODELO Y DE SERIE PARA EL SERVICIO DE LA GARANTÍA

IMPORTANT

No regrese este producto a la tienda

Si tiene un problema con este producto, por favor comuníquese al 1-877-337-3639 para solicitar el nombre y número telefónico del centro de servicio al cliente autorizado más cercano.

NECESITA UNA PRUEBA DE COMPRA FECHADA, NÚMERO DE MODELO Y DE SERIE PARA EL SERVICIO DE LA GARANTÍA